

Συμβολική πολεοδομία και μυθική χωροταξία: Η περίπτωση της αρχαίας Ελλάδας

Αλέξανδρος - Φ. Λαγόπουλος

Το πολεοδομικό σχέδιο της Brasilia

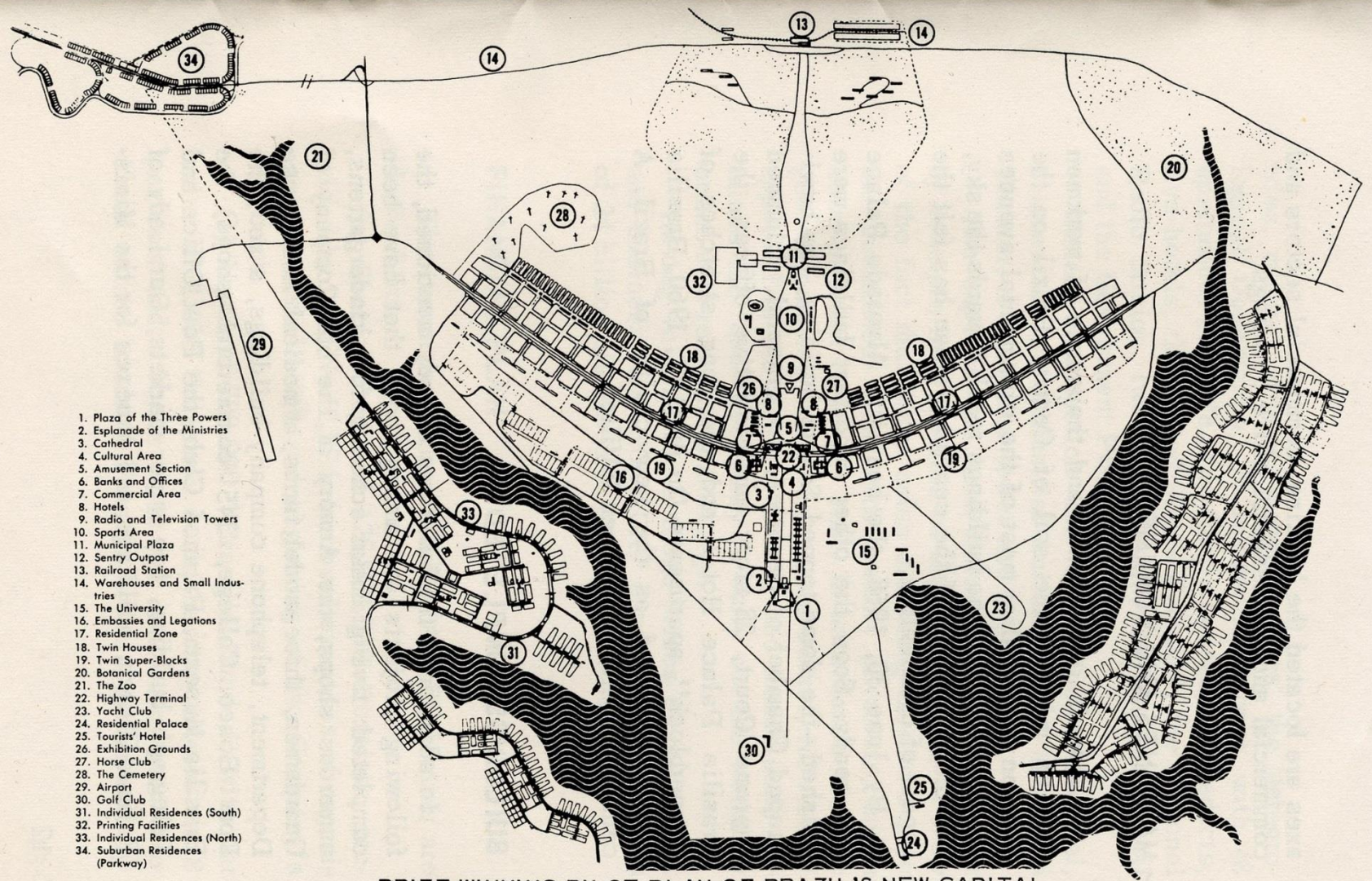

1. Plaza of the Three Powers
2. Esplanade of the Ministries
3. Cathedral
4. Cultural Area
5. Amusement Section
6. Banks and Offices
7. Commercial Area
8. Hotels
9. Radio and Television Towers
10. Sports Area
11. Municipal Plaza
12. Sentry Outpost
13. Railroad Station
14. Warehouses and Small Industries
15. The University
16. Embassies and Legations
17. Residential Zone
18. Twin Houses
19. Twin Super-Blocks
20. Botanical Gardens
21. The Zoo
22. Highway Terminal
23. Yacht Club
24. Residential Palace
25. Tourists' Hotel
26. Exhibition Grounds
27. Horse Club
28. The Cemetery
29. Airport
30. Golf Club
31. Individual Residences (South)
32. Printing Facilities
33. Individual Residences (North)
34. Suburban Residences (Parkway)

PRIZE-WINNING PILOT PLAN OF BRAZIL'S NEW CAPITAL

This is the prize-winning sketch of the lay-out of Brasília, which earned for Sr. Lúcio Costa Cr\$1,000,000. The resemblance to an airplane is noticeable at once and has already given rise to the remark that the plan befits a capital in the air age. The shaded area forming a rough triangle at the base is the artificial lake, which will be a feature of the landscape. Other sections may be identified by the above numbers.

Νόμισμα της Κνωσού



Ασπίδα του Αχιλλέως (αναπαράσταση)



Ασπίδα του Αχιλλέως (διάγραμμα)

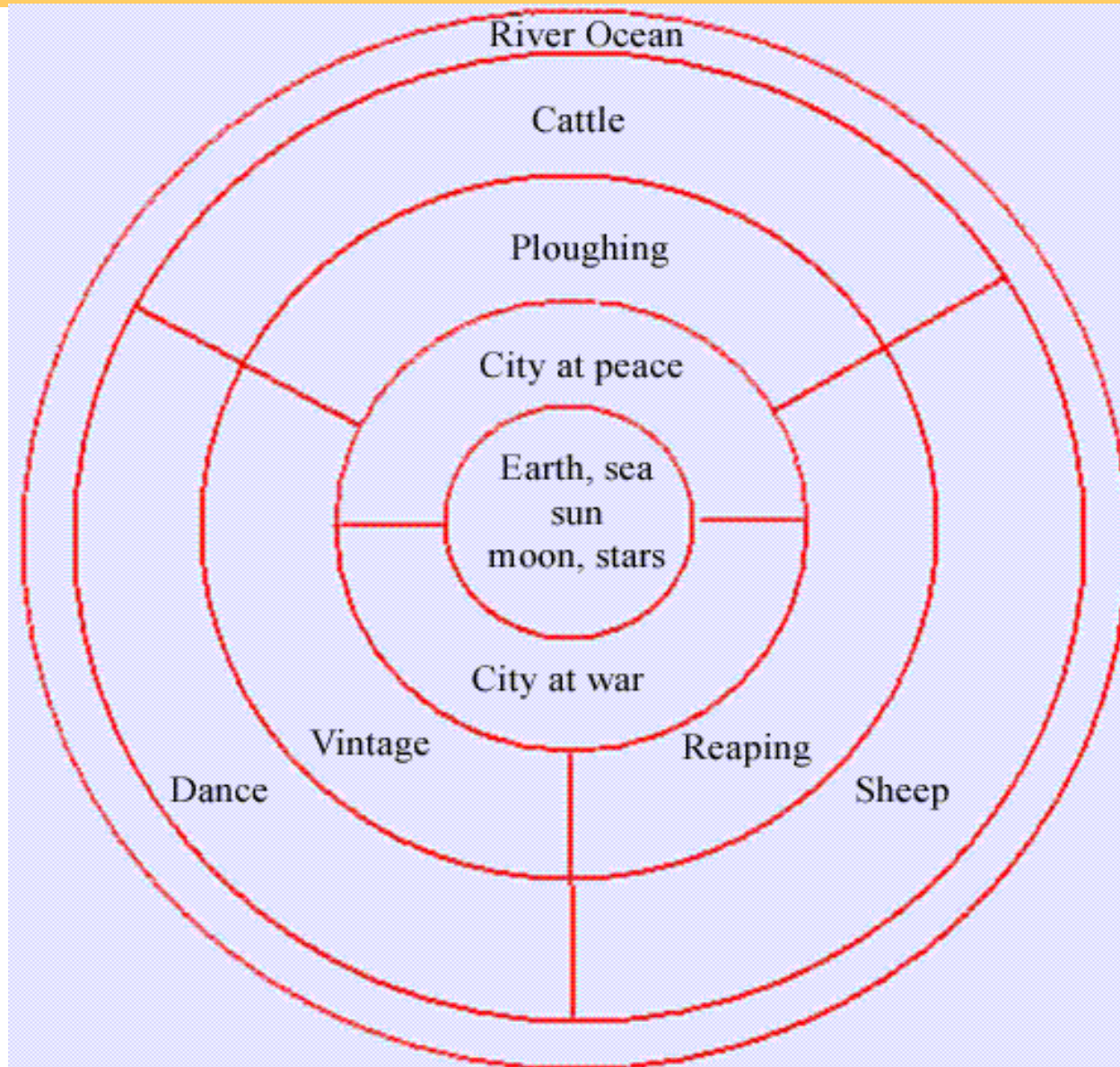

Κέκροψ, ιδρυτής της Αθήνας



Kekrops (Vasenbild in Palermo).

Ερμής vs Εστία

<i>Ερμής</i>	<i>Εστία</i>
αρσενικός	θηλυκή
φως	σκοτάδι
κίνηση	ακινησία
μετάβαση	μονιμότητα
δυναμική κατάσταση των περιοχών του κόσμου	καθήλωση του χώρου περί σταθερό σημείο
εξωτερικός χώρος	εσωτερικός χώρος
τετράγωνο	κύκλος

Ο ομφαλός των Δελφών



Η πυθαγόρεια Συστοιχία

vs

1	πεπερασμένο	άπειρο
2	περιττό	άρτιο
3	ένα	πλήθος
4	δεξιά	αριστερά
5	αρσενικό	θυληκό
6	ηρεμία	κίνηση
7	ευθύ	καμπύλο
8	φως	σκοτάδι
9	καλό	κακό
10	τετράγωνο	ορθογώνιο

Ναϊκοί ρυθμοί: Μοντέλο του δωρικού ναού

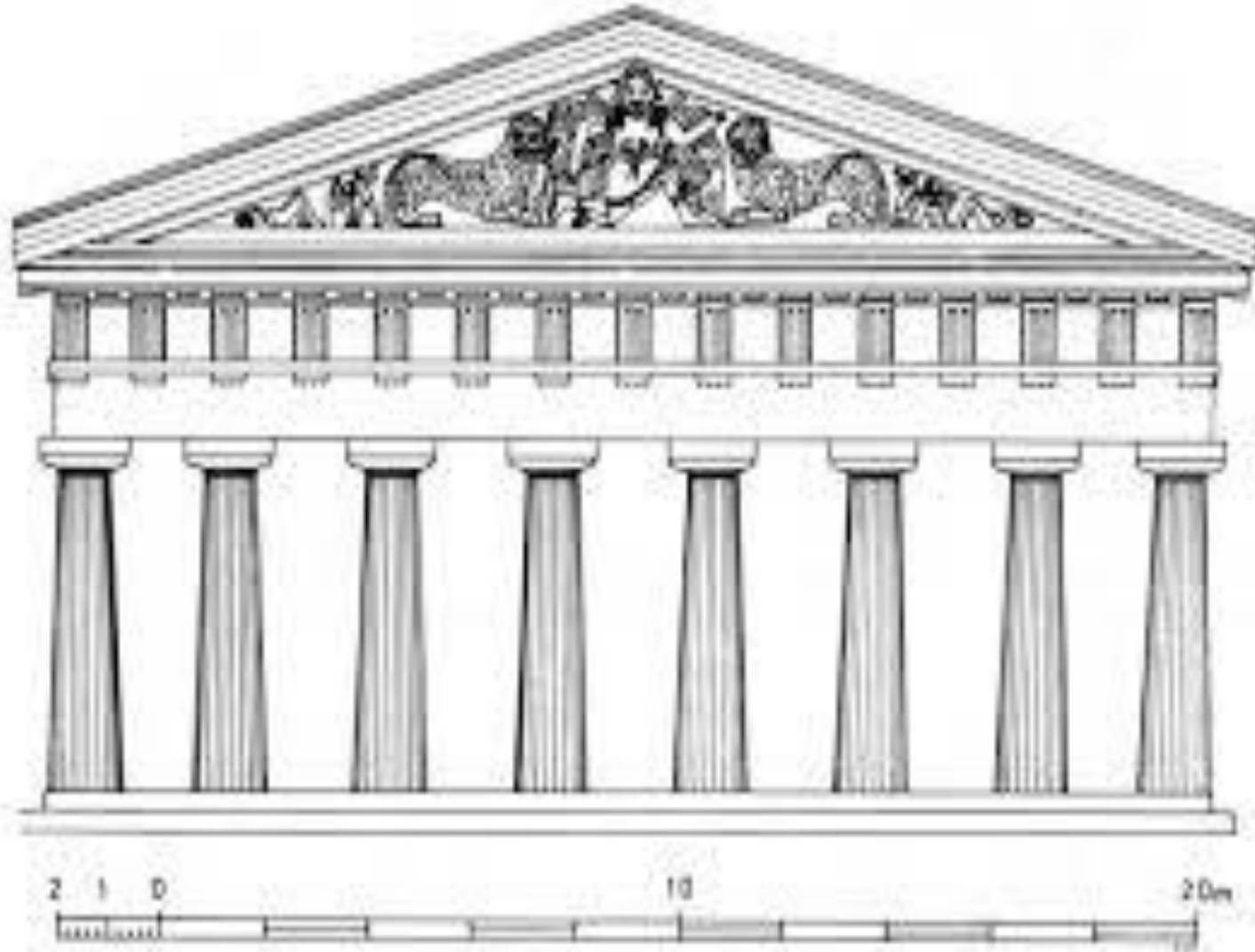

Ναϊκοί ρυθμοί

Μοντέλο της ιωνικής κολώνας

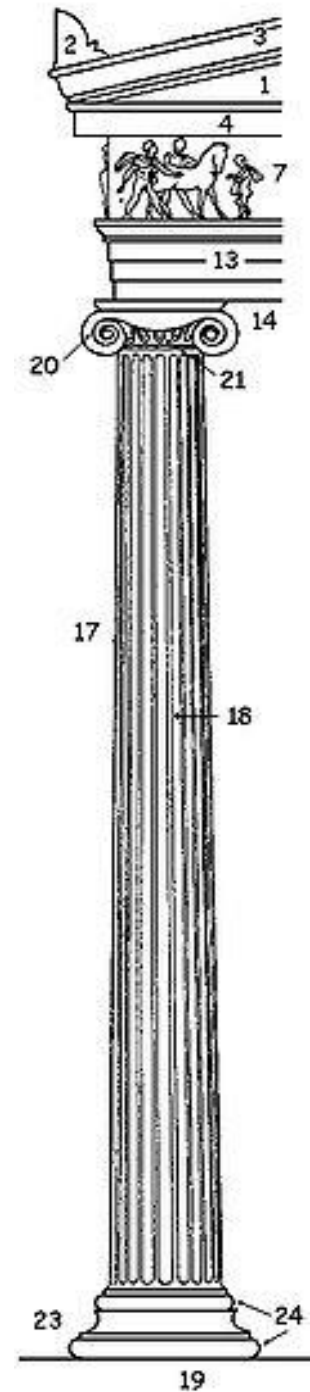

Γλυπτική

Δορυφόρος του Πολυκλείτου



Οι τρεις κοσμικές δομές του Εμπεδοκλή

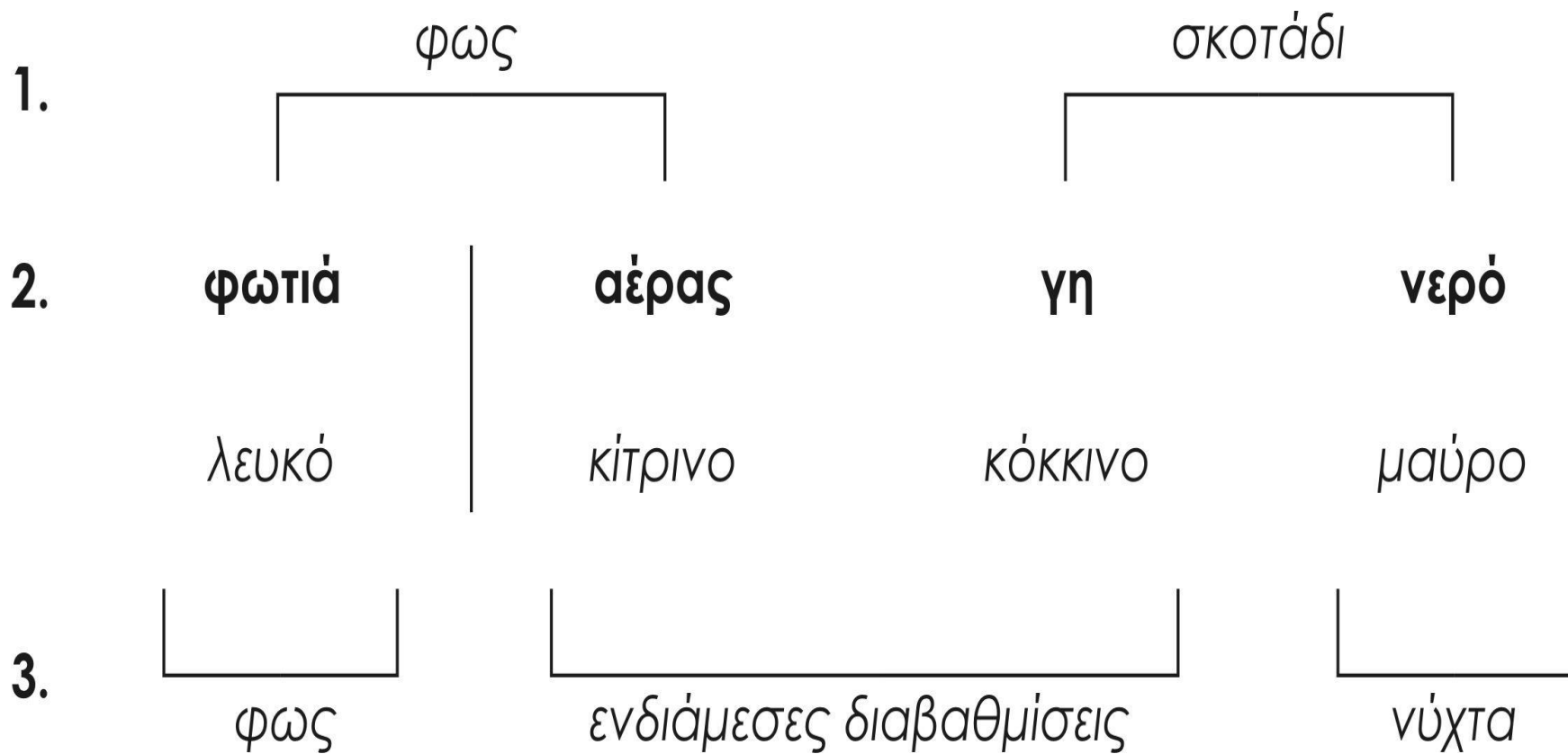

Ζωγραφική: Η Μάχη της Ισσοῦ



Αργολική Αρχαιακή Βιβλιοθήκη Ιστορίας & Πολιτισμού.

Το μοντέλο της πόλεως και της περιφέρειάς της

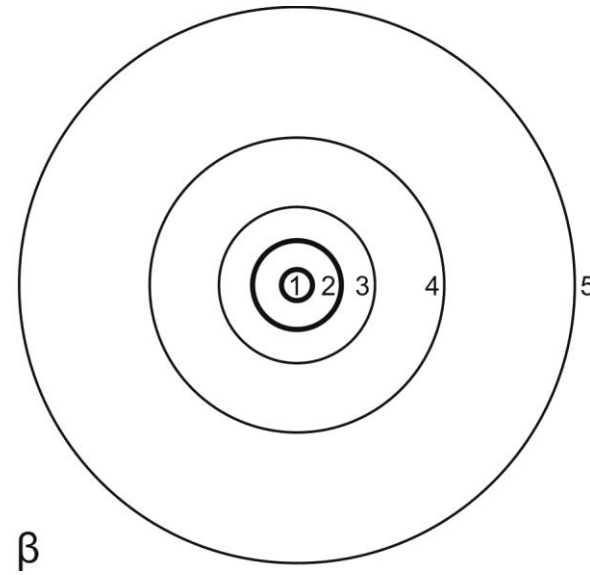
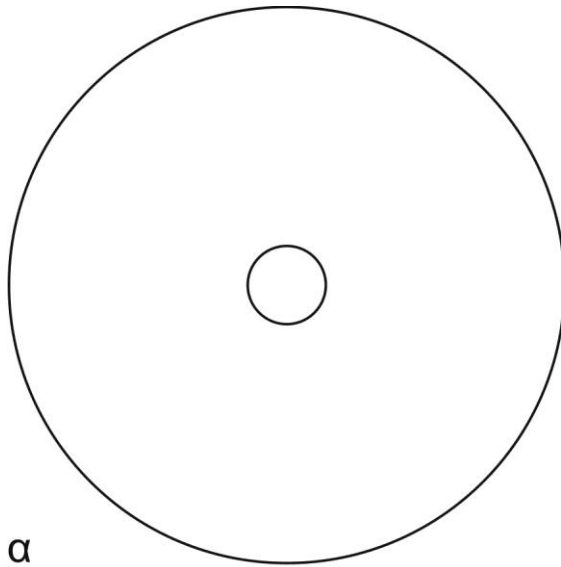

Κλασική Αθήνα

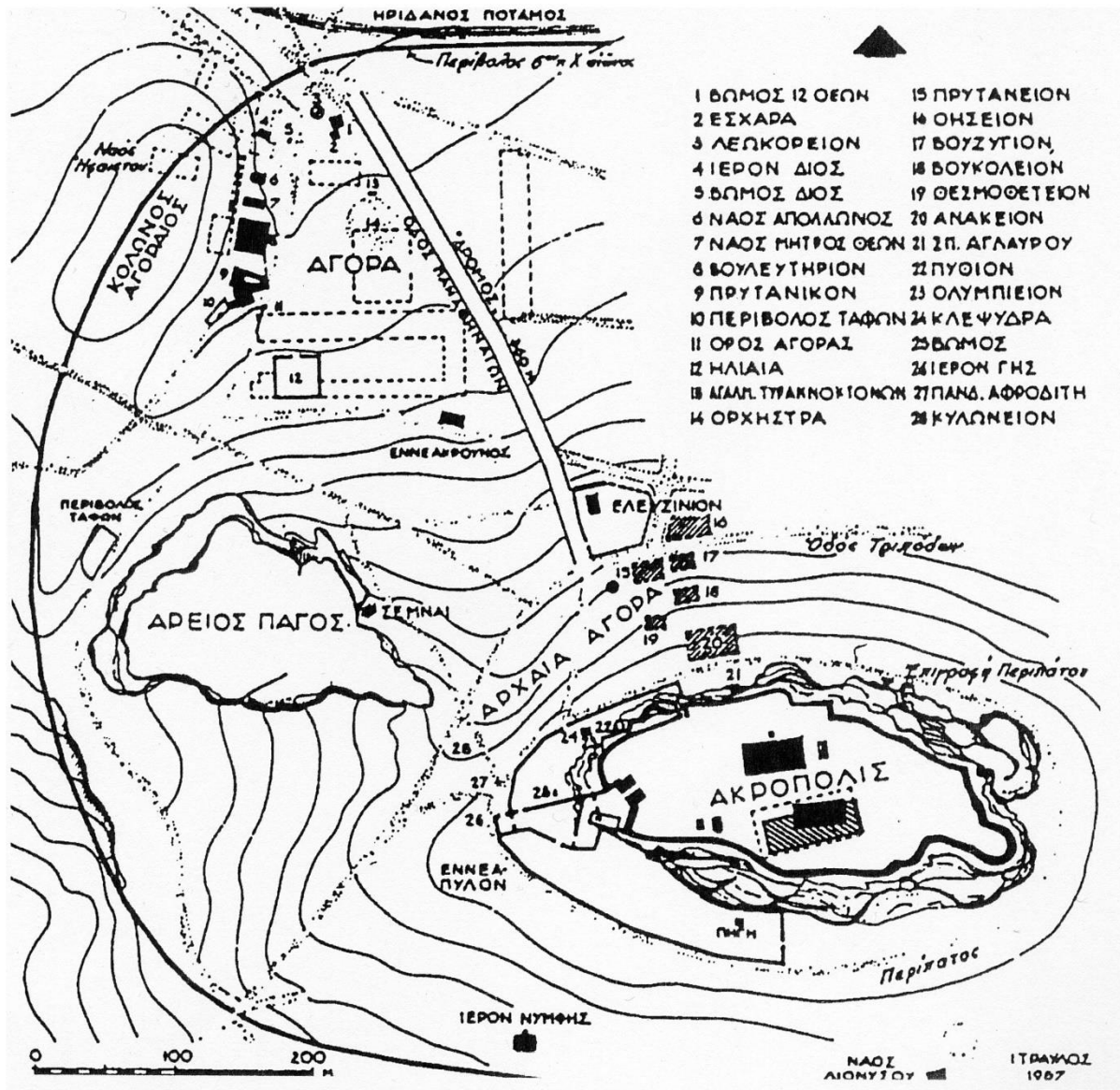

Νεφελοκοκκυγία: το λανθασμένο μοντέλο

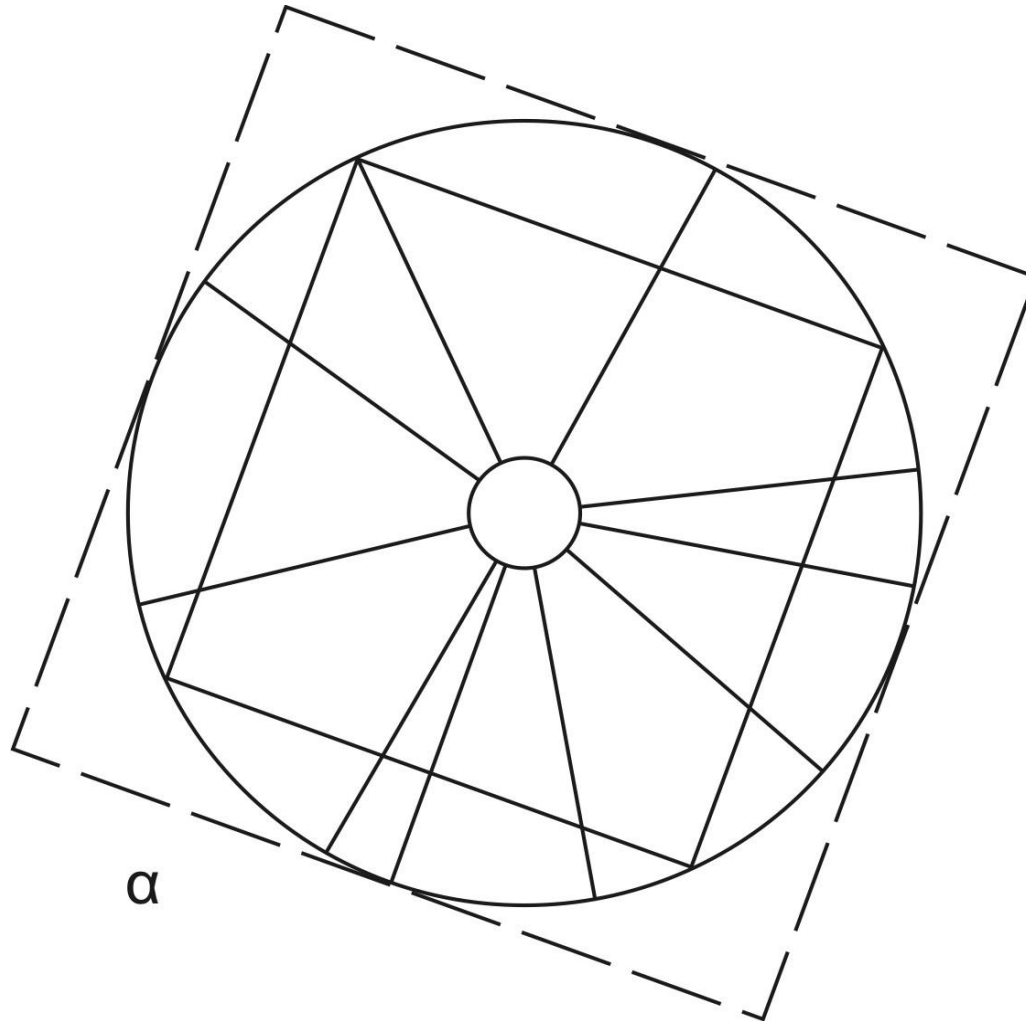

Νεφροκοκκυγία: το σωστό μοντέλο

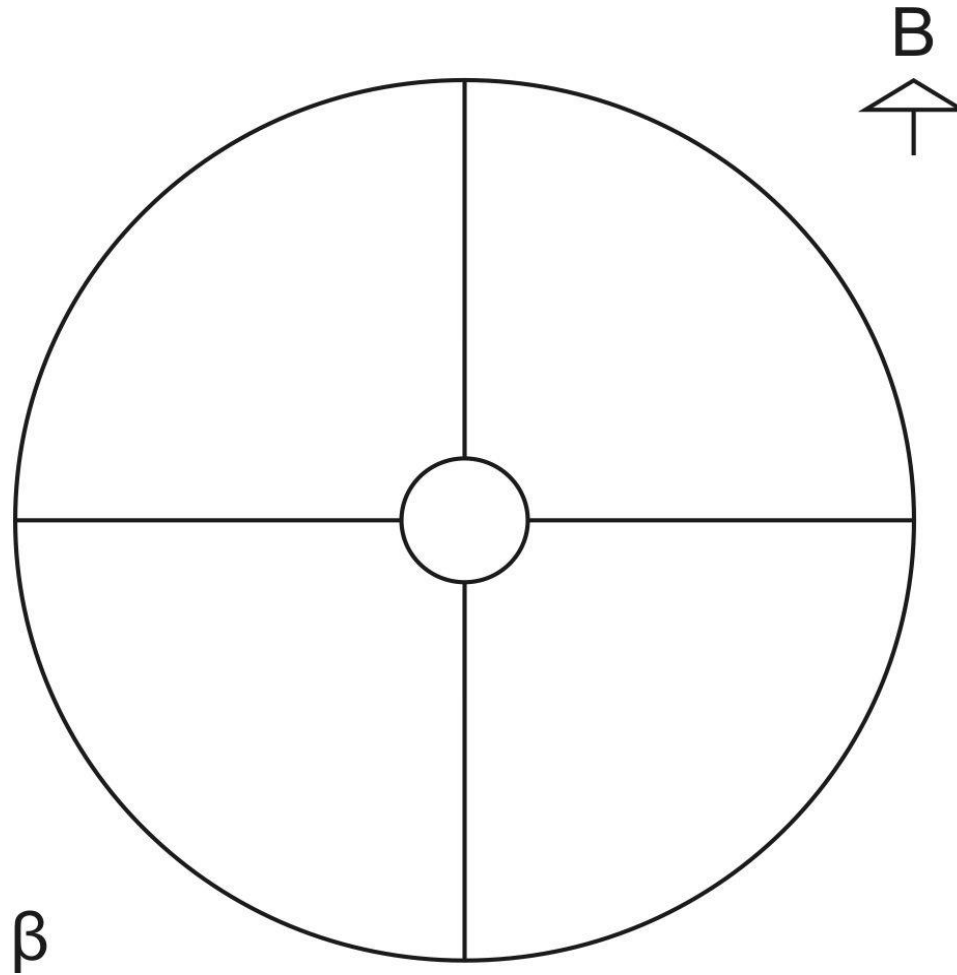

Νόμισμα του Φλιούντος

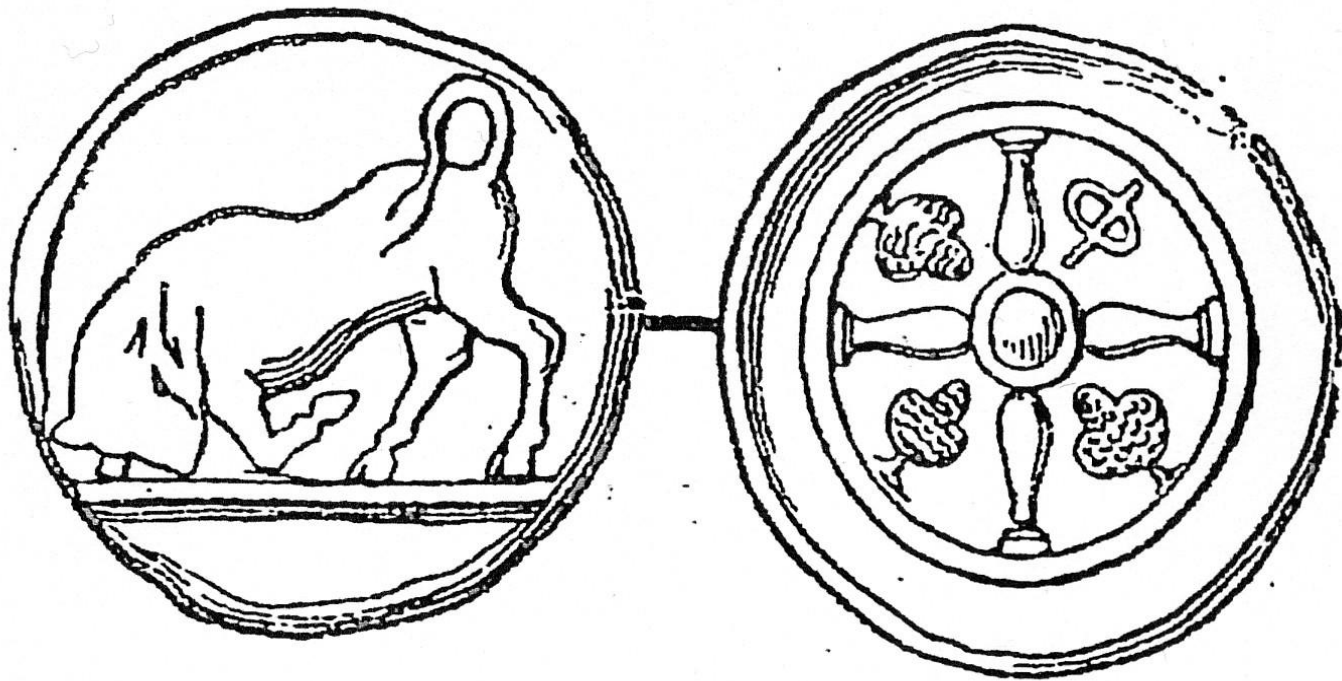

Πλάτων: Τίμαιος

1
2 3
4 9
8 27

α

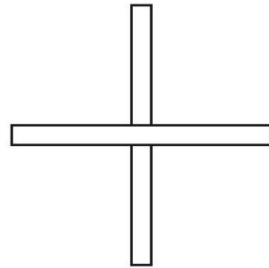

β

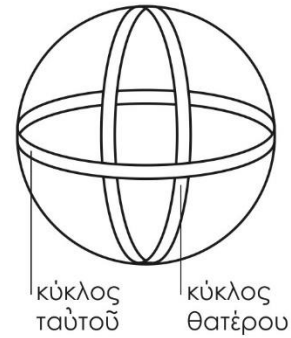

γ

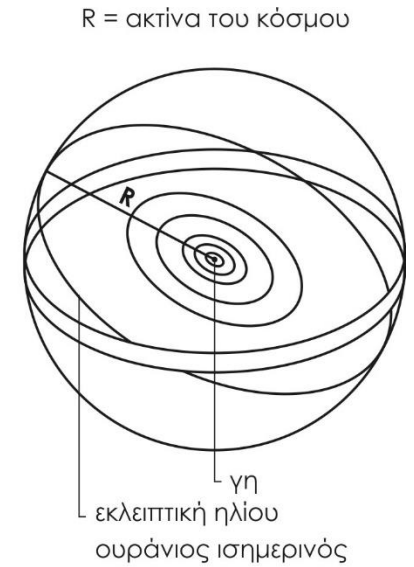

δ

Πλάτων: Νόμοι

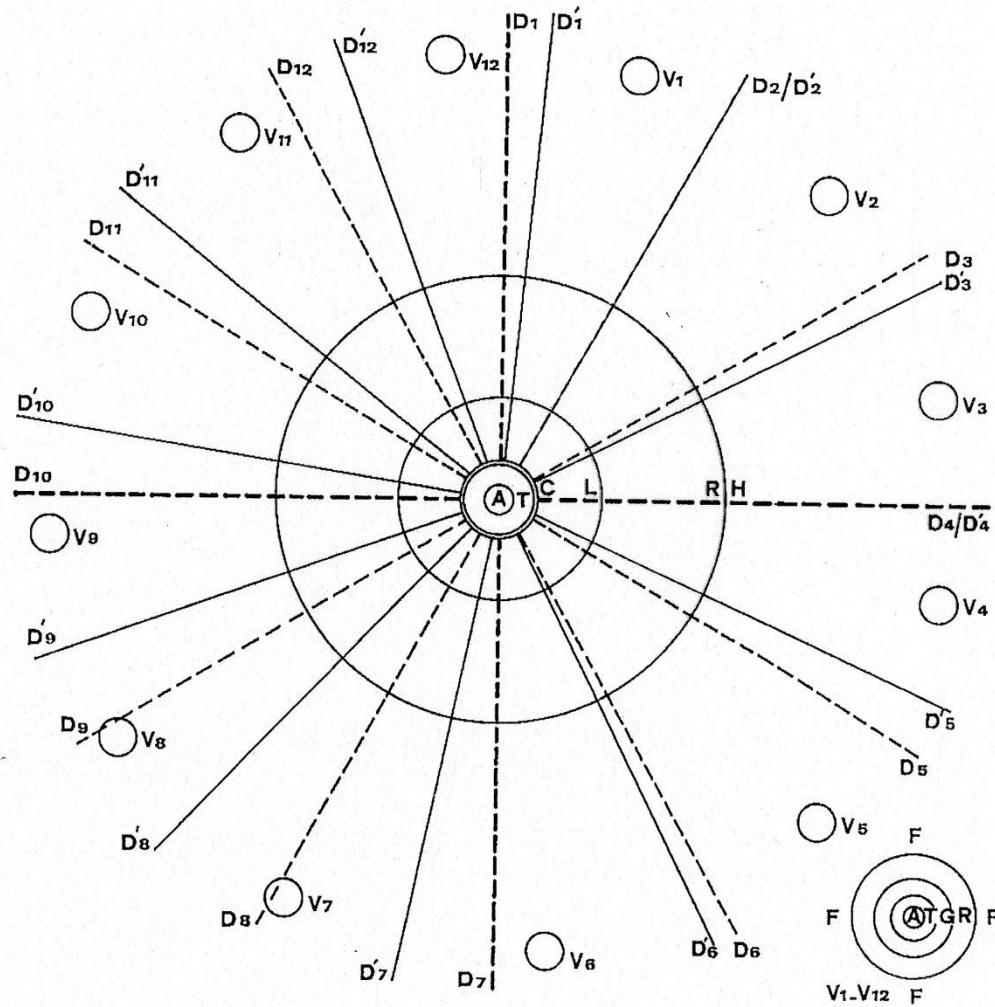

Πλάτων: Ατλαντίδα, κέντρο πόλης (Κριτίας)

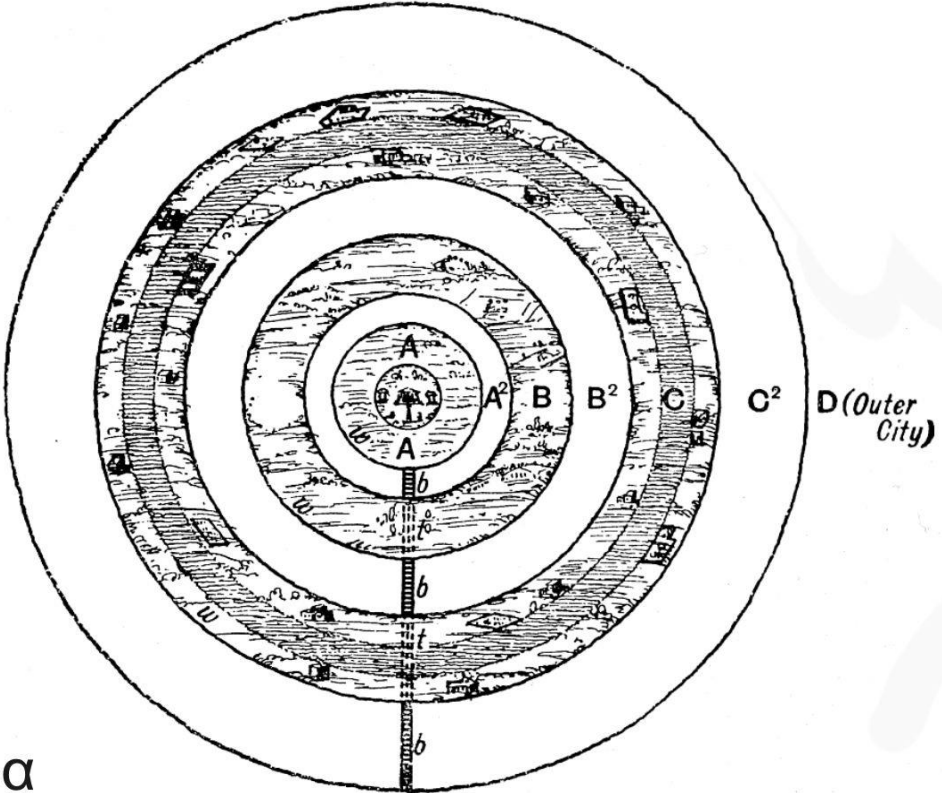

Πλάτων: Ατλαντίδα, πόλη (Κριτίας)

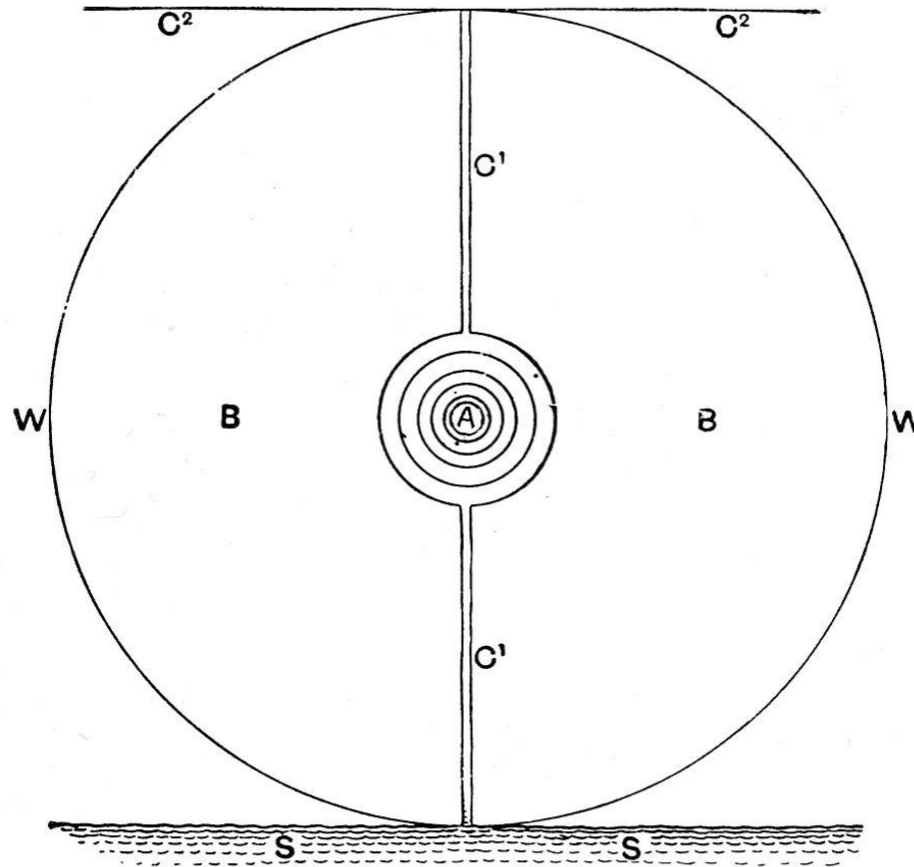

β

Πλάτων: Ατλαντίδα, πεδιάδα (Κριτίας)

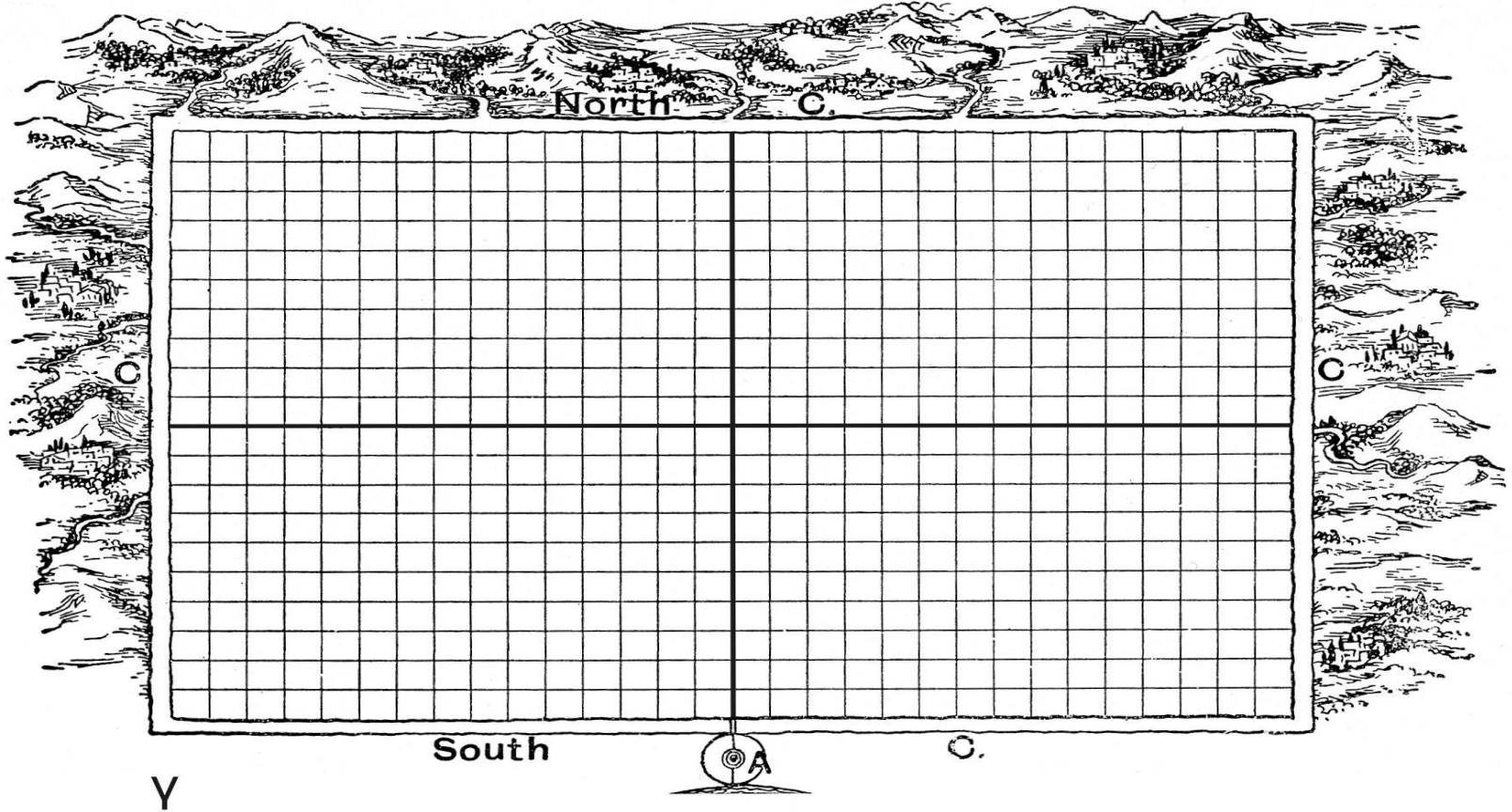

Μέγαρα Υβλαία, Σικελία

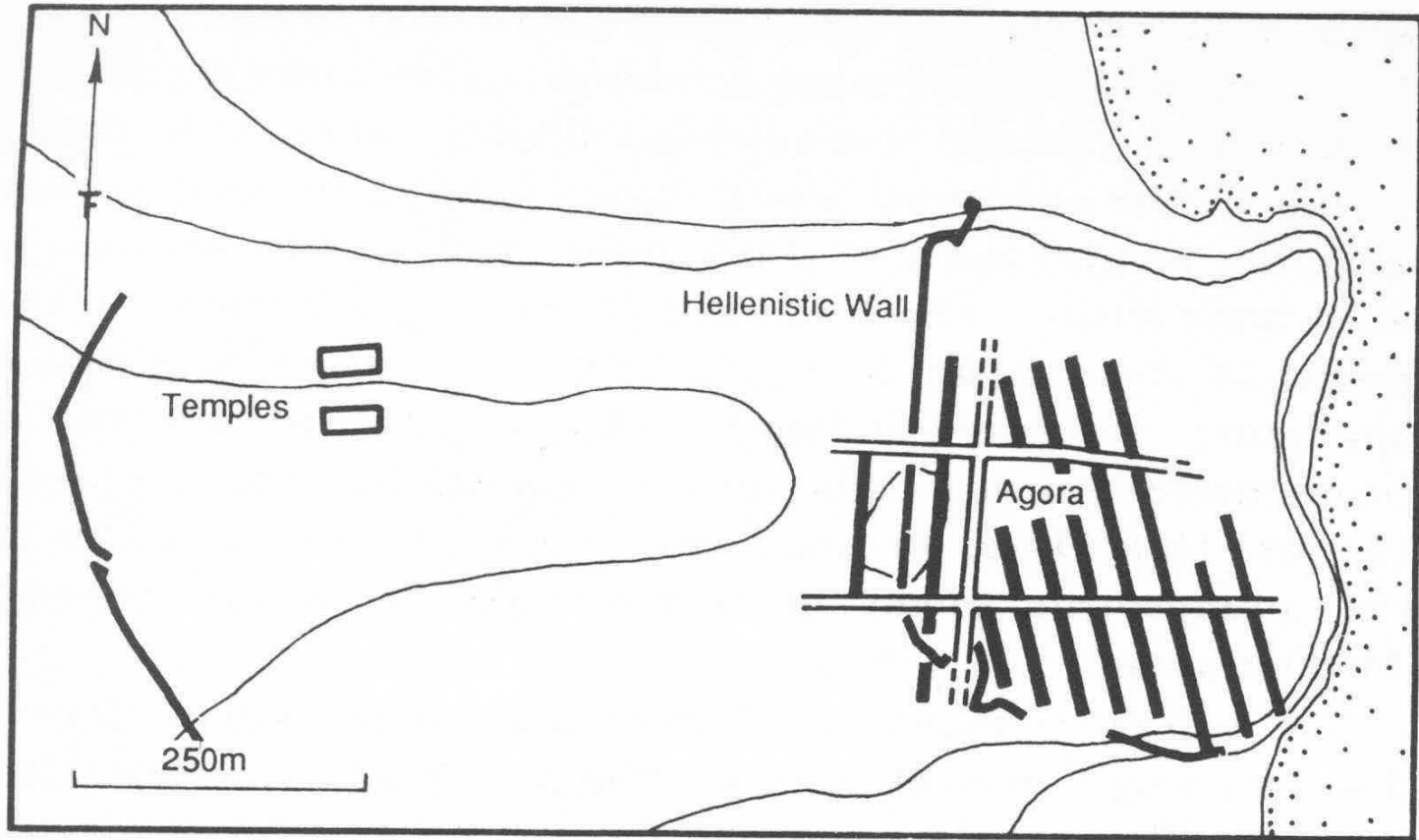

Το σχέδιο σχάρας της Πριήνης

