

ΠΑΝΕΠΙΣΤΗΜΙΟ ΘΕΣΣΑΛΙΑΣ
ΣΧΟΛΗ ΕΠΙΣΤΗΜΩΝ ΤΟΥ ΑΝΘΡΩΠΟΥ
ΤΜΗΜΑ ΙΣΤΟΡΙΑΣ, ΑΡΧΑΙΟΛΟΓΙΑΣ ΚΑΙ ΚΟΙΝΩΝΙΚΗΣ ΑΝΘΡΩΠΟΛΟΓΙΑΣ
ΜΑΘΗΜΑ ΑΡ1201, ΧΕΙΜΕΡΙΝΟ ΕΞΑΜΗΝΟ 2010-2011
ΔΙΔΑΣΚΩΝ: ΙΩΑΝΝΗΣ Δ. ΒΑΡΑΛΗΣ

**ΕΙΣΑΓΩΓΗ ΣΤΗ ΒΥΖΑΝΤΙΝΗ ΑΡΧΙΤΕΚΤΟΝΙΚΗ:
Η ΠΟΛΗ ΚΑΙ Ο ΧΡΙΣΤΙΑΝΙΚΟΣ ΝΑΟΣ
ΚΑΤΑ ΤΗΝ ΠΑΛΑΙΟΧΡΙΣΤΙΑΝΙΚΗ ΠΕΡΙΟΔΟ (4^{ος} – 6^{ος} ΑΙ.)**

(πρόσθετος φάκελος σημειώσεων)

ΒΟΛΟΣ 2010

Οι πόλεις στην Ύστερη Αρχαιότητα

Της ΣΟΦΙΑΣ ΑΝΕΖΙΠΗ

Δρος Αρχαίας Ιστορίας
του Πανεπιστημίου της Χαϊδελβέργης

ΩΣ ΒΑΣΙΚΟ δομικό στοιχείο του ελληνικού και κατόπιν του ρωμαϊκού κόσμου, οι πόλεις αποτελούν εύλογα κεντρικό σημείο αναφοράς στη μεγάλη συζήτηση γύρω από την επιβίωση ή όχι του κόσμου αυτού κατά την Ύστερη Αρχαιότητα και κατά προέκταση γύρω από τη συνέχεια ή την ασυνέχεια ανάμεσα στην ελληνορωμαϊκή οικουμένη και το μεσαιωνικό Βυζάντιο.

Η ελληνική πόλη και η ρωμαϊκή εκδοχή της ήταν ένας ζωντανός οργανισμός με πολιτικές, κοινωνικές, οικονομικές και πολιτιστικές/πνευματικές λειτουργίες. Μεταβολές σε αυτές τις λειτουργίες είχαν σημειωθεί ήδη κατά τη διάρκεια των ελληνιστικών και κατόπιν των πρώιμων αυτοκρατορικών χρόνων, όταν η πόλη εντάχθηκε σε υπερκείμενους κρατικούς σχηματισμούς και έγινε κοινωνός μιας αρχικά ελληνιστικής και κατόπιν ρωμαϊκής οικουμένης που εκτεινόταν γύρω από τη Μεσόγειο. Κατά την εποχή αυτή η ελληνορωμαϊκή πόλη έχασε την ποικιλία των πολιτειακών συμπεριφορών της και ένα σημαντικό μέρος της πολιτικής της οντότητας, διατήρησε ωστόσο ορισμένα άλλα βασικά χαρακτηριστικά της: πέρα από κέντρο διοίκησης ήταν ένας χώρος θρησκευτικής και πολιτιστικής δράσης που σχετιζόταν με αστικές εκδηλώσεις, η συμμετοχή στις οποίες συμβόλιζε την ενεργοποίηση και συναίνεση των πολιτών, ενώ παράλληλα εξακολουθούσε να ελέγχει σε μεγάλο βαθμό τη βιοτεχνία και το εμπόριο.

Στην αμέσως επόμενη χρονική περίοδο, δηλαδή στους αιώνες που μεσολάβησαν ανάμεσα στην πολιτικο-στρατιωτικοοικονομική κρίση του 3ου αι. και στην εποχή όπου τοποθετείται συμβατικά το τέλος της Ύστερης

Αρχαιότητας (τέλη του 5ου αι. για το δυτικό τμήμα της αυτοκρατορίας, και 7ος αι. για το ανατολικό τμήμα) η έννοια του αστικού επαναπροσδιορίστηκε και μαζί της το αστικό σκηνικό. Την περίοδο αυτή συντελέστηκαν σταδιακά σύνθετες και βαθιές μεταβολές που αφορού-

σαν το χαρακτήρα, τη δομή και τη λειτουργία των πόλεων και βρίσκονταν

σε άμεση ανταπόκριση με ευρύτετες οικονομικές, κοινωνικές, πολιτικές και θρησκευτικές εξελίξεις στη ρωμαϊκή αυτοκρατορία.

Εποχή σύνθετων μεταβολών

Οι μεταβολές αυτές συνδέονταν εν μέρει με συγκεκριμένες αυτοκρατορικές πολιτικές. Οι απολυταρχικές και κεντρομόλες τάσεις της πολιτικής εξουσίας δεν άφηναν πολλά περιθώρια για πολυφωνία και διαφορετικότητα, στοιχεία χαρακτηριστικά των ελληνορωμαϊκών πόλεων. Η εξουσία του ενός και μοναδικού ανώτατου άρχοντα της αυτοκρατορίας εκπορευόταν από την Κωνσταντινούπολη, νεοϊδρυμένη πρωτεύουσα της ρωμαϊκής οικουμένης (330) και έδρα της αυτοκρατορικής αυλής και διοίκησης. Η «Νέα Πόλη» έγινε φορέας της νέας πολιτικής ιδεολογίας και ως «βασίλιδα των πόλεων» περιόρισε τα αστικά κέντρα της περιφέρειας σε ρόλο δορυφόρων.

Με τη διοικητική και στρατιωτική αναδιοργάνωση της αυτοκρατορίας, την αύξηση του αριθμού των επαρχιών και τη δημιουργία υπερκείμενων διοικήσεων στα τέλη του 3ου αι., η παρουσία και ο έλεγχος της κεντρικής αυτοκρατορικής διοίκησης στην περιφέρεια και κυρίως στις πόλεις ενισχύθηκε. Περίπου την ίδια εποχή οι πόλεις έπαψαν οριστικά να εκδίδουν δικά τους νομίσματα, ενώ από τον αυτοκράτορα Κωνσταντίνο κ.εξ. —με μια σύντομη διακοπή επί Ιουλιανού— οι φόροι (ή τουλάχιστον ένα σημαντικό μέρος των φόρων) που εισέρρεαν ως τότε στα ταμεία των πόλεων πέρασαν στο κεντρικό αυτοκρατορικό ταμείο και αργότερα στην εκκλησία περιορίζοντας δραματικά τις οικονομικές δυνατότητες των πόλεων και αναιρώντας και σε αυτό το επίπεδο την αυτονομία τους. Με την οργάνωση του διοικητικού μηχανισμού της κατά τον 4ο αι. η εκκλησία αποτέλεσε έναν ακόμη εξωγενή παράγοντα άσκησης εξουσίας στις πόλεις της Ύστερης Αρχαιότητας.

Κράτος και εκκλησία δημιούργησαν νέα ή επέκτειναν τα ήδη υπάρχοντα πεδία επέμβασης στην εσωτερική ζωή των πόλεων, καλύπτοντας το κενό που άφηνε η τοπική αριστοκρατία των βουλευτών. Οι ευκατάστατοι πολίτες που μέχρι τότε σήκωναν το βάρος της αυτοδιοίκησης των πόλεων υπέστησαν σημαντικά οικονομικά

Δραστική υπήρξε η επέμβαση του Κράτους και της Εκκλησίας στην εσωτερική ζωή των πόλεων

Αλλαγή του πολεοδομικού ιστού

πλήγματα από τη φθορά της μεσαιάς γαιοκτησίας και τη μείωση των εσόδων των πόλεων, αλλά συγχρόνως αποδυναμώθηκαν σε ιδεολογικό επίπεδο: οι υπηρεσίες της τάξης αυτής προς την πόλη λειτουργίες βασιζόταν στην εξουσία, την αναγνώριση και το κύρος που η πόλη μπορούσε να ανταποδώσει· καθώς όμως τα μέσα αυτά ξέφυγαν σταδιακά από τον έλεγχο των πόλεων, ήταν πλέον ο αυτοκράτορας και στη συνέχεια η εκκλησία εκείνοι που με τη χορήγηση τίτλων και αξιωμάτων ή με την υπόσχεση ουράνιας ανταμοιβής μπορούσαν να δώσουν κίνητρα ή να ασκήσουν πίεση για δωρεές και υπηρεσίες. Η ευεργεσία του εύπορου πολίτη βουλευτή προς τους συμπολίτες του (ανέγερση ή επισκευή ναών, στοών, θεάτρων, γυμνασίων, λουτρών, ίδρυση γιορτών κ.λπ.) μετατράπηκε σε φιλανθρωπία του πιστού κρατικού ή εκκλησιαστικού αξιωματούχου προς τους αναξιοπαθόντες συνανθρώπους του (ανέγερση εκκλησιών, πτωχοκομείων, γηροκομείων, νοσοκομείων). Οι επιγραφές που τιμούσαν τους πολίτες-ευεργέτες εξαφανίστηκαν. Το βουλευτικό αξίωμα «άδειασε» από το κύρος και το περιεχόμενό του και μετατράπηκε σε αβάσταχτο βάρος που οι περισσότεροι προσπαθούσαν να αποφύγουν.

Οι μεταβολές δεν περιορίζονται στο εσωτερικό των πόλεων, αλλά επεκτείνονται στις σχέσεις τους με την ύπαιθρο. Ο Λιβάνιος (314–393) ξεκινά το εγκώμιο της Αντιόχειας μνώνοντας την παραγωγικότητα της γης που την περιβάλλει: «πρώτο και μεγαλύτερο εγκώμιο της πόλης είναι η ευφορία της γης της, όπως ακριβώς και στα καράβια, όταν είναι γερή η καρίνα είναι και τα υπόλοιπα μέρη καλά αρμοσμένα». Όμως σε αρκετές περιοχές της αυτοκρατορίας πόλεμοι και επιδρομές ερήμωσαν την ύπαιθρο και δυσχέραναν την τροφοδοσία των πόλεων. Στις περισσότερες περιπτώσεις οι δυσκολίες ξεπεράστηκαν, ανάλογα βέβαια με τη συχνότητα των επιδρομών και την ικανότητα ανασυγκρότησης και ανάκαμψης της κάθε περιοχής. Πιο μόνιμες ήταν οι συνέπειες μιας άλλης μεταβολής: μεγάλα αγροκτήματα, μοναστήρια και αγροτικοί οικισμοί έγιναν χώροι βιοτεχνικής παραγωγής δίνοντας μια σχετική αυτάρκεια στην ως τότε αποκλειστικά αγροτική ύπαιθρο και μειώνοντας τις οικονομικές διαδρομές πόλης-ύπαιθρου. Η αγροτικοποίηση της αριστοκρατίας και η στρατιωτικοποίηση της ύπαιθρου κυρίως στο δυτικό τμήμα της ύστερης ρωμαϊκής αυτοκρατορίας είναι δύο ακόμη παράγοντες που μετέβαλαν τις υπάρχουσες ισορροπίες ενδυναμώνοντας το ρόλο της ύπαιθρου στο ιστορικό «γίγνεσθαι».

Ο πολεοδομικός ιστός, η οικιστική εικόνα και οι αρχιτεκτονικές μορφές των πόλεων της Ύστερης Αρχαιότητας δεν έμειναν ανεπηρέαστα. Η διοικητική και κοινωνική αναδιάρθρωση και η νέα χριστιανική ταυτότητα των πόλεων δημιούργησαν την ανάγκη καινούργιων κτιρίων (εκκλησίες, επισκοπικά μέγαρα, νοσοκομεία κ.ά.), ενώ προϋπάρχοντα οικοδομήματα (βουλευτήρια, παγανιστικά ιερά, θέατρα, γυμνάσια) περιήλθαν σε αχρηστία και χρησιμοποιήθηκαν συχνά ως έτοιμο οικοδομικό υλικό. Πολλές εκκλησίες ιδρύθηκαν στη θέση παλαιών παγανιστικών ιερών ή σε θέατρα και ωδεία, όπου είχαν μαρτυρήσει χριστιανοί. Καθώς τα παλαιά διοικητικά και λατρευτικά κτίρια έπαψαν να χρησιμοποιούνται, η Αγορά – το διοικητικό-θρησκευτικό κέντρο της ελληνωρωμαϊκής πόλης – εγκαταλείφθηκε σε αρκετές περιπτώσεις ολοκληρωτικά. Στο κέντρο των πόλεων εμφανίστηκαν ερειπωμένα κτίρια, η ύπαρξη των οποίων καταδεικνύει περισσότερο τις αλλαγές στις ανάγκες και τη λειτουργία των πόλεων παρά την οικονομική δυσπραγία και την παρακμή τους. Η εκκλησία δημιούργησε νέες δυναμικές κατάληψης και οργάνωσης του αστικού χώρου: σε πολλές πόλεις (π.χ. στη Β. Αφρική) εμφανίστηκε ένας νέος αστικός πυρήνας γύρω από τις χριστιανικές εκκλησίες. Η εμπορική δραστηριότητα της Αγοράς μεταφέρθηκε εξ ολοκλήρου στις κεντρικές οδικές αρτηρίες των πόλεων (εμβόλους) και στα καταστήματα των στοών που τις πλαισιώναν. Πέρασμα, τόποι εμπορικών συναλλαγών και συναθροίσεων για ένα μεγάλο μέρος του αστικού πληθυσμού σε καθημερινή βάση, οι δρόμοι αυτοί ήταν χώροι ιδανικοί για την προβολή θρησκευτικών και πολιτικών συμβόλων: στις πλατείες (fora) των κεντρικών οδών της Κωνσταντινούπολης υπήρχαν κίονες που έφεραν αυτοκρατορικά αγάλματα, ενώ σε κεντρικό σταυροδρόμι της Αρκαδιανής οδού στην Εφεσο ανεγέρθηκαν τέσσερις κίονες με αγάλματα των Ευαγγελιστών.

Οι πόλεμοι και κυρίως οι επιδρομές δημιούργησαν την ανάγκη επισκευής παλαιών ή κατασκευής νέων τειχών. Παρότι σε πολλές περιπτώσεις, όπως στην Αθήνα (267) και στην Κόρινθο (396), η έκταση του οχυρωμένου χώρου περιορίστηκε σε σύγκριση με παλαιότερα, αυτά τα τείχη δεν είχαν ακόμη το χαρακτήρα των μετέπειτα βυζαντινών/μεσαιωνικών κάστρων· ακόμη και τα λιγότερο εκτεταμένα περιλάμβαναν χώρο αρκετό για κατοίκηση και για δημόσιο βίο. Ωστόσο διέφεραν και

από τους κλασικούς προγόνους τους, αφού δεν περιλάμβαναν αγρούς και ενίοτε, όπως προκύπτει από αρχαιολογικά ευρήματα, ούτε καν ολόκληρη την αστική περιοχή. Κατά αυτή την έννοια χρησίμευαν, όπως και τα μετέπειτα κάστρα, σαν καταφύγιο για τους κατοίκους της υπαίθρου, αλλά και τους αστούς που ενδεχομένως κατοικούσαν εκτός των τειχών. Ο συνακόλουθος συνωστισμός σε περιόδους κρίσης είχε σαν συνέπεια την αναδιανομή του αστικού χώρου: κατάτμηση παλαιότερων κτιρίων σε μικρότερους, απλούς και χρηστικούς χώρους και καταπάτηση δημόσιας γης. Ο πολεοδομικός μηχανισμός των αστικών κέντρων υποτάσσεται στις ανάγκες της άμυνας και αφήνει σαφώς λιγότερο χώρο για μνημειακά κτίρια και κοινωνική ζωή, γεγονός που βρίσκεται σε απόλυτη αρμονία όχι μόνο με τη νέα μνημειακή πραγματικότητα αλλά και με εξαίρεση τη μνημειακότητα των χριστιανικών ναών— με τις επιταγές της πρωτοχριστιανικής εκκλησίας. Η πόλη των πολιτών θυσιάζεται στη σκοπιμότητα της στρατιωτικής και της πνευματικής της σωτηρίας.

Επαναπροσδιορισμός του αστικού κέντρου

Σε ένα χρονικό διάστημα που καλύπτει αρκετούς αιώνες συντελείται λοιπόν στις πόλεις της αυτοκρατορίας μία διαδικασία σύνθετων και αλληλένδετων μεταβολών που καταλήγει στον ουσιαστικό επαναπροσδιορισμό του χαρακτήρα και της λειτουργίας του αστικού κέντρου: έδρα αυτοκρατορικής και εκκλησιαστικής διοίκησης, οχυρός χώρος. Οι λίγες πόλεις του παλαιού ενιαίου μεσογειακού χώρου που εξασφάλισαν έναν ή περισσότερους από αυτούς τους ρόλους και κατάφεραν να ξεπεράσουν την κρίση του 5ου αι. στη Δύση (διάλυση της δυτικής ρωμαϊκής αυτοκρατορίας) και του 6ου–7ου αι. στην Ανατολή (επιδρομές Σλάβων και Περσών, κατακτήσεις των Αράβων), καθώς και όσες νέες πόλεις συγκροτήθηκαν αργότερα στην μεσαιωνική Δύση ή τη βυζαντινή και ισλαμική Ανατολή αποτέλεσαν μεν αστικά (μεσαιωνικά, βυζαντινά ή ισλαμικά) κέντρα, δεν είχαν όμως τις δομές, τη λειτουργία και τη μορφή της ελληνορωμαϊκής πόλης. Αν θέλουμε να δώσουμε την όλη διαδικασία με τρόπο σχηματικό, μπορούμε ίσως να πούμε ότι τα μεσαιωνικά, βυζαντινά και ισλαμικά αστικά κέντρα είναι η απόληξη μιας αλυσίδας μεταλλαγών στο άλλο άκρο της οποίας βρι-

σκεται η ελληνορωμαϊκή πόλη του 2ου αι. μ. Χ.

Ωστόσο μια τέτοια σχηματοποίηση δεν αποδίδει σε καμία περίπτωση τον ζωντανό κόσμο των πόλεων της Υστερης Αρχαιότητας. Ένας ετερόκλητος πληθυσμός, άνθρωποι διαφορετικών εθνικών προελεύσεων και θρησκευτικών αντιλήψεων, Ρωμαίοι αξιωματούχοι, Έλληνες και Σύριοι έμποροι, ντόπιοι γαιοκτήμονες και βιοτέχνες, λατινόφωνοι βετεράνοι, παγανιστές, χριστιανοί, αιρετικοί και Ιουδαίοι, γεννιόταν, ζούσε, εκδήλωνε τη θρησκευτική του πίστη, ερωτεύονταν, πέθαινε σε πόλεις που μεταβάλλονταν με αργούς ρυθμούς και σίγουρα διαφορετικούς σε κάθε περίπτωση, ανάλογα με την ιστορία της κάθε πόλης, τη γεωπολιτική της θέση, την πληθυσμιακή της σύνθεση, το στρατιωτικό και διοικητικό της ρόλο. Οι άνθρωποι αυτοί βίωναν με διαφορετικό τρόπο τις μεταβολές, συνέβαλαν ή αντιδρούσαν σε αυτές, χειροκροτούσαν ή αποδοκίμαζαν τις παρεμβάσεις της κεντρικής εξουσίας και των εκπροσώπων της. Χριστιανοί που παρά τις απαγορεύσεις της Εκκλησίας έσπευδαν στο θέατρο και τον ιππόδρομο, αυτοκράτορες ή διοικητές επαρχιών που εκτός από μεγαλοπρεπείς εκκλησίες επισκεύαζαν για χάρη του πλήθους ακόμη και τον 5ο αι. θέατρα, παλαιότερες και λουτρά, μοναχοί που εξορμώντας στις πόλεις κατάφεραν να ξεσηκώσουν αυτό το ίδιο πλήθος ενάντια σε καθετί «ελληνικό» φιλοσοφικές σχολές που παρά την επικράτηση της χριστιανικής παιδείας κράτησαν ανοικτές τις πύλες τους ως τον 6ο αιώνα· αυτά είναι μερικά μόνο στοιχεία που συνθέτουν τον αντιφατικό και δυναμικό κόσμο των πόλεων της Υστερης Αρχαιότητας, έναν κόσμο που δύσκολα υποτάσσεται σε σχήματα και πλαίσια.

Εφημ. *Η Καθημερινή, Επτά Ημέρες*, 18 Φεβρουαρίου 2001, Αφιέρωμα *Υστερη Αρχαιότητα*, σ. 10-13.

Οι «Χριστιανικές» Θήβες της Θεσσαλίας: αστική οργάνωση και πολεοδομικά χαρακτηριστικά

Γ. Π. ΛΑΒΒΑΣ

Οι χριστιανικές Θήβες είναι, σύμφωνα με τα μέχρι τώρα πορίσματα των ανασκαφών και τις πληροφορίες των πηγών, μια κατεξοχήν παλαιοχριστιανική¹ πόλη που αναπτύχθηκε και άνθισε στην περίοδο που ο Χριστιανισμός, ως νέα κοινωνική δύναμη, εδραιώθηκε και προβλήθηκε στον αστικό χώρο των ελλαδικών οικισμών με πρωτόγνωρη δύναμη και πάθος. Πόσο το πάθος αυτό είναι κι εδώ, στη Μαγνησία, φανερό και αναντίρρητο, το αποδεικνύει ίσως η επιγραφή που βρέθηκε στην αρχή του αιώνα μας στο Καρταζαταγλί κοντά στον Αλμυρό, γραμμένη σε ημικίονιο χριστιανικού ναού με τη θριαμβευτική φράση: «Ζί (Ζή) ἡ πίστις τῶν χριστιανῶν»², και ασφαλώς απηχεί τους φανερούς και κρυφούς αγώνες ειδωλολατρών και χριστιανών μέχρι και τον ΣΤ αιώνα³ (που χρονολογείται η επιγραφή αυτή), παρόλο που ο Χριστιανισμός είχε ήδη από το 312

μ.Χ. αναγνωρισθεί και στη συνέχεια επιβληθεί ως επίσημη θρησκεία.

Έχουμε, λοιπόν, εδώ μια πόλη που γεννιέται, ανθεί αλλά κι εξαφανίζεται μέσα σ' αυτήν την κοσμογονία των κοινωνικών και θεσμικών αλλαγών των πρώτων αιώνων, μετά την επικράτηση δηλ. της νέας θρησκείας. Γι' αυτό ακριβώς το λόγο αποκτά εξαιρετικό ενδιαφέρον ως παράδειγμα μιας «χριστιανικής» πόλης, που μπορεί να δείξει ανάγλυφα σε οικιστικο-πολεοδομικό αλλά και κοινωνικο-οικονομικό επίπεδο, τα νέα χαρακτηριστικά των αστικών κέντρων αυτής της περιόδου: χαρακτηριστικά βέβαια που έχουν σε σημαντικό βαθμό διαφοροποιηθεί πια από εκείνα της «κλασικής» πόλης του ελλαδικού χώρου. Οι Χριστιανικές Θήβες, έχω την αίσθηση, ότι όταν ολοκληρωθούν οι ανασκαφικές διερευνήσεις σ' ολόκληρη την έκτασή τους και έλθουν στο φως και άλλα σημαντικά τμήματα της πολεοδομικής τους άρθρωσης, όπως π.χ. η μορφή της κατοικίας, που ακόμα παραμένει λίγο-πολύ άγνωστη, θα είναι το ανάλογο με την κλασική Όλυθο⁴ παράδειγμα για την παλαιοχριστιανική περίοδο. Με την Όλυθο ταιριάζουν λίγο πολύ στη βραχύτητα της ζωής τους και κατά συνέπεια και στη διάσωση της καθαρότητας της πολεοδομικής και αρχιτεκτονικής τους εικόνας, χωρίς δηλ. τις επιβαρύνσεις και τις αλλοιώσεις μεταγενέστερων οικοδομικών φάσεων.

Αν, λοιπόν, έχουμε μπροστά μας μια «χριστιανική» σε αντιδιαστολή με την «αρχαιοελληνική» ή «κλασική» πόλη, είναι σίγουρα θεμιτό να ρωτήσουμε, ποιά είναι τα κύρια χαρακτηριστικά ή πώς μπορεί να ορισθεί η πρώιμη βυζαντινή ή η

1. Στην κα Π. Ασημακοπούλου - Ατζακά εκφράζονται θερμές ευχαριστίες για το πλούσιο βιβλιογραφικό υλικό που έθεσε στη διάθεσή μου. Η σχετική βασική βιβλιογραφία για τη Μαγνησία γενικά και τις Φθιώτιδες Θήβες ειδικότερα περιέχεται στη σύντομη αλλά περιεκτική σύνθεσή της: Π. ΑΣΗΜΑΚΟΠΟΥΛΟΥ - ΑΤΖΑΚΑ, Παλαιοχριστιανική και Βυζαντινή Μαγνησία, στην έκδοση: Γ. ΧΟΥΡΜΟΥΖΙΑΔΗ. Π. ΑΣΗΜΑΚΟΠΟΥΛΟΥ - ΑΤΖΑΚΑ και Κ.Α. ΜΑΚΡΗ, Μαγνησία, το Χρονικό ενός Πολιτισμού, Αθήνα, 1982, σ. 170. Ιδιαίτερα για το χριστιανικό χαρακτήρα του οικισμού βλ. Γ.Α. ΣΩΤΗΡΙΟΥ, Οι Χριστιανικά Θήβαι της Θεσσαλίας, ΑΕ 1929, σ. 1-158. Χαρακτηριστικό είναι σχετικά το επίθετο «Χριστιανικάι» αντί «Φθιώτιδες Θήβαι», που χρησιμοποιεί ο Σωτηρίου και το δανείζομαι ως τίτλο αυτής της ανακρίσεως γιατί πιστεύω ότι αποδίδει την κυριολεξία του χαρακτήρα της πόλης για την περίοδο που συζητείται εδώ.
2. Πρβλ. Ν.Ι. ΓΙΑΝΝΟΠΟΥΛΟΥ, «Χριστιανικά Επιγραφαί Θεσσαλίας», ΒΖ, том. 21, (1912), σ. 161-162.
3. Βλ. JOHANNES IRMSCHER, Heidnische Kontinuität im justinianischen Staat, in the 17th International Byzantine Congress, Major Papers (εισηγήσεις), New Rochelle, New York, 1986, σ. 17 κ.εξ., όπου αναπτύσσεται η όλη προβληματική της διαπάλης ειδωλολατρών και χριστιανών μέχρι τον Ιουστινιανό και μετά.

4. Σχετικά με τα τελευταία πορίσματα της έρευνας γύρω από τις αρχαιοελληνικές πόλεις βλ. W. HOEPFNER - E.L. SCHWANDNER, Haus und Staat im klassischen Griechenland, στη σειρά Wohnen in der klassischen Polis I, μια εντυπωσιακή σε ιδέες, νέο υλικό και νέα συμπεράσματα έκδοση.

παλαιοχριστιανική πόλη από τον 4ο μέχρι τον 6ο αιώνα, στην περίοδο δηλ. που οι χριστιανικές Θήβες αναπτύσσονται κατά κύριο λόγο πολεοδομικά. Αυτός ο ορισμός θα γίνει περισσότερο σαφής, αν μπορεί να αντιπαραταχθεί στον ορισμό της πόλης στην κλασική αρχαιότητα, ώστε να φανούν δομικές και άλλες αλλαγές που στο μεταξύ διάστημα έχουν επέλθει στα οικιστικά συγκροτήματα του γεωγραφικού αυτού χώρου, όπου η ελληνική αρχαιότητα δρούσε ακόμα ως οργανωτική πολεοδομική παράδοση καθώς ο χριστιανισμός εφορμά ως νέα κοινωνική παράμετρος με αναμφισβήτητη επίπτωση στο περίγραμμα της εξωτερικής τους εικόνας αλλά και της εσωτερικής τους δομής.

Είναι γνωστός ο ορισμός του Παιανίου για το τι πρέπει να περιλαμβάνει ένας οικισμός, αν θέλει να λέγεται πόλη: δημόσια κτίρια, γυμνάσιο, θέατρο, κρήνες, αγορά⁵. Παραμένει άραγε ο ορισμός αυτός ισχύων και στην παλαιοχριστιανική περίοδο; Σύμφωνα με μία πολύ πρόσφατη διατύπωση του Johannes Koder⁶ στο 17ο Βυζαντινολογικό Συνέδριο της Ουάσιγκτον άλλα, πολύ διαφορετικά φαίνεται να είναι τα κριτήρια που ορίζουν ένα παλαιοχριστιανικό αστικό σύνολο.

Ο ορισμός της Βυζαντινής πόλης του 4ου-6ου μ.Χ. αιώνα είναι κατά Koder ο εξής: «πόλη είναι ένας οικισμός με αξιοσημείωτη αναλογία (ποσοστό) μη γεωργικών λειτουργιών και με πληθυσμό απασχολούμενο σε μια ποικιλία διαφόρων λειτουργιών. Είναι συμπαγής, συχνά ήδη οχυρωμένος οικισμός, με υψηλή πυκνότητα κτιρίων...». Αν σ'

αυτά προσθέσουμε και το κριτήριο που βάζει ο Ιουστινιάνειος κώδικας⁷ για να ονομασθεί ένας οικισμός πόλη, δηλ. «πᾶσαν πόλιν...ἔχειν ἐκ παντός τρόπου ἀχώριστον καὶ ἴδιον ἐπίσκοπον», τότε μπορούμε να φαντασθούμε τη σημαντική μεταλλαγή, που έχει σημειωθεί στην οργάνωση των αστικών κέντρων, στα επίπεδα της πολιτικής, οικονομικής, θρησκευτικής και κατά συνέπεια της πολεοδομικής τους δομής. Δεν είναι εδώ η θέση για να αναλύσουμε συγκριτικά την αστική αυτή μετεξέλιξη του ελλαδικού χώρου. Θα περιορισθούμε μόνο σε μερικές παρατηρήσεις επάνω στα μέχρι τώρα γνωστά στοιχεία της αστικής οργάνωσης των Χριστιανικών Θηβών με σύντομη μόνο αναφορά σε χαρακτηριστικά της αρχαιοελληνικής πόλης, όπου τούτο είναι σκόπιμο.

*

Οι Χριστιανικές Θήβες σύμφωνα με τον παραπάνω ορισμό αλλά και σύμφωνα με τον «Συνέκδημο» του Ιεροκλέους⁸, χαρακτηρίζονται ως πόλις: Γιατί έχει ως οικισμός όπως φαίνεται, όλα τα απαιτούμενα προς τούτο χαρακτηριστικά γνωρίσματα:

1) *Επίσκοπον* και μάλιστα από πολύ ενωρίς. Ήδη στη Σύνοδο της Νίκαιας το 325 μ.Χ. παίρνει μέρος ο Κλεόνικος⁹, Επίσκοπος Φθιωτίδων Θηβών, πράγμα που επιβεβαιώνει την πρωιμότητα εδραίωσης του Χριστιανισμού εδώ με την ανέγερση λαμπρών λατρευτικών οικοδομημάτων, τις βασιλικές.

2) Είναι *οχυρωμένη* με τείχος¹⁰ που έχει προγενέστερες της παλαιοχριστιανικής φάσεις αλλά επισκευάζεται και προσαρμόζεται στις ανάγκες της πόλης του 4ου μ.Χ. αιώνα. Έχει πλάτος 2.85 μ. και τετράγωνους πύργους διαστάσεων 6.90 x 2.75 μ. περίπου, από τους οποίους έχουν εντοπισθεί εννέα.

5. ΠΑΥΣΑΝΙΟΥ, *Ελλάδος περιήγησις*, Χ, 4, 14: «στάδια δε εκ Χαιρωνείας είκοσιν ες Πανοπέας εστί πόλιν Φωκέων, είτε ονομάσαι τις πόλιν και τούτους οίς γε ουκ αρχεία ου γυμνάσιον εστί, ου θέατρον ουκ αγοράν έχουσιν, ουχ ὕδωρ κατερχόμενον ες κρήνην...».

6. Πρβλ. JOHANNES KODER. *The Urban Character of the Early Byzantine Empire: Some Reflections on a Settlement Geographical Approach to the Topic*, The 17th Intern. Byz. Congr. ό.π., σ. 157, όπου ο συνοπτικός αλλά πλήρης ορισμός της πρώιμης Βυζαντινής πόλης διατυπώνεται ως εξής: «thus the Byzantine city in the period from the fourth to the sixth century might be provisionally defined as a settlement with a considerable proportion of non-agricultural functions, and a population engaged in a variety of different functions. It is a compact, often already fortified settlement, with a high density of buildings. Further features were a central administration, economic and cultural (cultic, civilisatory) functions for a surrounding country-side of differing size, and for possible sub-centres. Finally, it fulfilled a role as intermediary to superior centres. It is much less an «Ackerburger-stadt» than the classic polis. The defensive character is much less apparent than in the case of the cities after the close of the sixth century...».

7. Διάταξις 1.3.35, βλ. Α.Π.ΑΒΡΑΜΕΑΗ *Βυζαντινή Θεσσαλία μέχρι το 1204*, Συμβολή εις την ιστορικήν Γεωγραφίαν, (διδ. διατρ.), Εν Αθήναις 1974, σ. 123.

8. Βλ. Ε. HONIGMANN. *Le Synekdémios d'Hiéroklès et l'opuscule géographique de Georges de Chypre* (Corpus Bruxellense Historiae. Forma Imperii Byzantini, 1), Βρυξέλλες, 1939, 6424, σ. 16, όπου αναφέρεται ως τρίτη στη σειρά πόλις της Θεσσαλίας. Βλ. επίσης Α.Π. ΑΒΡΑΜΕΑ. ό.π., σελ. 150 κ. εξ.

9. Κλεόνικος η Κλαυδιανός· βλ. Α. ΑΒΡΑΜΕΑ, ό.π. σελ. 203, όπου και οι σχετικές παραπομπές.

10. Πρβλ. Π.Η. ΛΑΖΑΡΙΔΗ. *Ανασκαφαί Νέας Αγχιάλου*, Π.Α.Ε., 1972, σ. 356· Γ. ΣΩΤΗΡΙΟΥ. *Α.Ε.*, 1929, σ. 11-17 και Α. ΑΒΡΑΜΕΑ. ό.π., σ. 151.

3) Έχει υψηλή πυκνότητα δόμησης, όπως αποδεικνύεται από τις συστηματικές συνεχείς ανασκαφές σ' αυτό τον οικισμό. Ενδεικτικά μόνο αναφέρονται τα ανασκαφικά δεδομένα γύρω από τη Βασιλική Α', όπως διατυπώνονται στην ανασκαφική έκθεση: «'Απεκαλύφθη τό πλακόστρωτον τῆς ἀρχαίας ὁδοῦ εἰς μῆκος 22 μ. καί τά ἔρείπια τῶν ἀνατολικῶς ταύτης καταστημάτων καί ἄλλων κτιρίων (πίν. 29 καί 30 β), αἱ βάσεις καί τά λείψανα τῆς πρό τῶν καταστημάτων τούτων ἀνατολικῆς κιονοστοιχίας, ἐπάλληλα πατώματα, ὑπόγεια, πίθοι, τάφοι, πῆλινοι ἀγωγοί, παλαιότεροι καί νεώτεροι κλπ.... Ἡ πυκνότης τῶν κτιρίων, ἡ συνεχῆς συντήρησις καί ἀνανέωσις, ἡ ἐπέκτασις καί ἡ ἀνακατασκευὴ αὐτῶν δεικνύουν ὅτι τό διαμέρισμα τοῦτο τῶν Φθιωτῶν Θηβῶν, πλησίον τοῦ λιμένος εἶχε ζωηράν κίνησιν καί ἔσφυζε ζωῆς»¹¹.

4) Το χαρακτηριστικό της ποικιλίας των λειτουργιών και των επαγγελμάτων, που πρέπει να φιλοξενεί μια πόλη σύμφωνα πάντα με τον ορισμό, που αναφέρθηκε, καλύπτεται στην περίπτωση των Χριστιανικών Θηβῶν με μια πληρότητα πληροφοριῶν σπάνια ίσως για άλλες πόλεις της ίδιας περιόδου. Ἡδη, πέρα από τις θρησκευτικές λειτουργίες που εξυπηρετούνται στα μεγάλα συγκροτήματα των Βασιλικῶν, που ἐδῶ δεσπόζουν κυριαρχικά¹², ἔχουν ἤδη εντοπισθεῖ αρκετά καταστήματα, μεγάλο ἐργαστήριον ἀγγειοπλαστικῆς στην περιοχή της αγοράς ἢ του κέντρου, ἀνάμεσα στις Βασιλικές Α και Β, καὶ ἄλλα δημόσια ἢ βιοτεχνικά κτίρια, ἐκτός ἀπὸ τις λιμενικές εγκαταστάσεις καὶ ἀκόμα χώροι ἐκπαίδευσης, ὅπως ἀποδεικνύει ἡ ἐπιγραφή του παιδοτρίβη Μόσχου Ἰπποστράτου¹³. Ἀπὸ τα ἐπαγγέλματα που πρέπει ἐδῶ, σύμφωνα με τις μαρτυρίες ἐπιγραφικῆς καὶ

ἄλλες, να ἀσκούνται ἀναφέρω μερικά: νοτάριος¹⁴= γραμματικός, διδάσκαλος, ἰατρός¹⁵ καὶ ἰατρικὰ ἐργαλεῖα¹⁶, ὑφαντουργός (ἐπιτύμβιος στήλη Σαββατίου Ὀθωνιακού)¹⁷, που υποδηλώνει ὑπαρξὴ βιοτεχνίας υφασμάτων στην πόλη, κρηπιδάριος (στήλη ἐπιτύμβιος: +Μνημ(ε)ῖον Ἄνθεμιῦ Κρηπιδαρίου¹⁸ Κρηπίδες=παπούτσια, υποδηματοποιός, σανδαλοποιός, κηπουρός, κραμβίτης¹⁹ κηπουρός ἢ λαχανοπώλης, μάγιρος²⁰, ναύκληρος²¹, μαρμαράριος καὶ μαχεράς²². Ἄλλα ἐπαγγέλματα, (που δεν ἀναφέρονται), σίγουρα ἀπασχολοῦσαν κατοίκους τῆς πόλης στα τοπικά λατομεία²³, στις ἀλυκές (που βρίσκονταν μεταξύ Φθιωτῶν Θηβῶν καὶ ἀρχαίας Πυράσου)²⁴, σε ἐργαστήρια οἰνοποιίας, ὅπως στις Μικροθήβες²⁵, σε οἰκοδομικῆς ἢ ἄλλες ἐργασίες, ὅπως δείχνουν τα «ενδιαφέροντα οἰκοδομικά καὶ θεριστικά ἐργαλεῖα», που ἀποκαλύφθηκαν με τις ἀνασκαφές²⁶.

Μαζὶ με τὴν ποικιλία αὐτῆ των γηγενῶν ἐπαγγελματιῶν που ὑπῆρχαν στην πόλη, πρέπει να υπολογίσουμε καὶ τους ξένους ἐμπόρους καὶ ἄλλους ἐπαγγελματίες που ἔμεναν ἐδῶ, σύμφωνα με ἐπιγραφές, ὅπως «Μνημίον διαφέρων Πέτρου Ἀντιοχέος καὶ Δημητρίου»²⁷, πέρα ἀπὸ τὴν Ἰουδαϊκῆ²⁸ παροικία, που ἀνθούσε στην περιοχή. Ἐτσι μπορούμε να πούμε ὅτι ἡ πόλη εἶχε ὄχι μόνο ἀναντίρρητο ἀστικό χαρακτήρα ἀλλὰ ἦταν καὶ διεθνές κέντρο ἐμπορικῶν ἀνταλλαγῶν καὶ μετα-

11. Π. Η. ΛΑΖΑΡΙΔΗ, Π. Α. Ε., 1973, σ. 33.

12. Πρὸβλ. Ρ. ΜΑΡΖΟΛΦ. Die religiöse Architektur im östlichen Illyricum, *Εισηγήσεις του Ζ' Διεθνούς Συνεδρίου Χριστιανικῆς Ἀρχαιολογίας*, Θεσ/νίκη, 1980, σ. 17, ὅπου σημειώνεται χαρακτηριστικά: «Mit dem Schwerpunkt kirchlicher Bautätigkeit im 5. und frühen 6 Jh. ist unsere Region Teil einer nordwestgäischen Koine, die sich deutlich abgrenzt gegen die erst später von der Kirchenbau-Welle erfassten nördlichen, donauländischen, Provinzen Ost-Illyricums, die auch gegenüber Konstantinopel eigenes Profil aufweist und dabei mit Theben mindestens einen Platz von sehr hohen architekturgeschichtlichen Rang aufweist...». Ἐπίσης στην ἴδια εἰσήγηση (σελ. 15): «...Man darf wohl sagen, dass bis zur Neueinführung der Militärarchitektur in justinianischer Zeit in Thessalien der Kirchenbau mehr und mehr das vorrangige Element bildet - ein Stadtbild wie das von Theben muss von ihm dominiert gewesen sein...»

13. Βλ. Γ. ΣΩΤΗΡΙΟΥ. ΠΑΕ, 1940, σ. 20-21

14. Γ. ΣΩΤΗΡΙΟΥ, ΠΑΕ, 1934, σ. 64-65.

15. Βλ. J. et L. ROBERT *Bull. Epigr.*, 1961, αρ. 363.

16. Π. ΛΑΖΑΡΙΔΗ. ΠΑΕ 1972, σ. 13, 1973, σ. 28.

17. Γ. ΣΩΤΗΡΙΟΥ. ΠΑΕ, 1934, σ. 65.

18. Γ. ΣΩΤΗΡΙΟΥ. ΑΕ, 1929, σ. 157 καὶ Ν. ΓΙΑΝΝΟΠΟΥΛΟΣ. ΑΕ, 1915, σ. 80-81.

19. Γ. ΣΩΤΗΡΙΟΥ. ΑΕ, 1929, σ. 155. J. et L. ROBERT *Bull. Epigr.*, 1950, σ. 42, 1958, σ. 46, 1961, σ. 71, καὶ 1961, σ. 199.

20. Γ. ΣΩΤΗΡΙΟΥ. ΑΕ, 1929, σ. 156.

21. Π. ΛΑΖΑΡΙΔΗ. ΠΑΕ, 1966, (1968), σ. 21, αρ. 21. ΒΕ (1968), σ. 305.

22. Ι. ΒΑΡΝΕΑ. L'épigraphie chrétienne de l'Illyricum Oriental, *Εισηγήσεις του Ι' Διεθνούς Συνεδρίου Χριστ. Αρχαιολογίας*, Θεσ/νίκη, 1980, σ. 474, 476.

23. Γ. Α. ΣΩΤΗΡΙΟΥ. ΑΕ, 1929, σ. 52.

24. Α. ΑΒΡΑΜΕΑ. ὁ.π., σ. 69.

25. Ε. ΔΕΙΛΑΚΗ, ΑΔ, 29, 1973/74, Β₂, σ. 547-548 καὶ Π. ΑΣΗΜΑΚΟΠΟΥΛΟΥ. ΑΤΖΑΚΑ. ὁ.π., σ. 128-129, ὅπου παρατίθενται ἐπαγγέλματα καὶ ἀξιώματα με περισσότερες λεπτομέρειες.

26. Γ. ΣΩΤΗΡΙΟΥ. ΠΑΕ, 1955, σ. 138.

27. Γ. ΣΩΤΗΡΙΟΥ. ΑΕ, 1929, σ. 150.

28. Ν. ΓΙΑΝΝΟΠΟΥΛΟΥ. ὁ.π., σ. 155-156 καὶ ΕΕΒΣ, 7, 1930, σ. 258-59. Ἐπίσης Ε. ΔΕΙΛΑΚΗ. ΑΔ, 29, 1973/74, Β₂, σ. 548.

φορών. Έτσι εκπληρώνει και μια άλλη απαίτηση, που μπαίνει ως πρόσθετο γνώρισμα μιας πόλης της τότε εποχής σύμφωνα με την προαναφερθείσα εισήγηση του Koder, την ύπαρξη δηλ. οικονομικών λειτουργιών²⁹ που αφορούν την ίδια και την ευρύτερη περιοχή της.

Ας έλθουμε τώρα στον πολεοδομικό χώρο της πόλης κι ας προσπαθήσουμε να εντοπίσουμε τα κύρια χαρακτηριστικά της οργάνωσής του. Βέβαια είναι γεγονός πως ακόμα παραμένουν ανερευνήτα μεγάλα τμήματα της χτισμένης επιφάνειάς της, έτσι ώστε να μην είναι με σαφήνεια αναγνώσιμη η μορφή του ιστού των δρόμων της, το σχήμα των οικοδομικών της οικοπέδων, η οργάνωση της κατοικίας (προσανατολισμός και εσωτερική λειτουργία των χώρων) κ.ά. Οι μέχρι τώρα αποκαλύψεις των συγκροτημάτων των επιβλητικών Βασιλικών Α, Β, Γ, του λεγόμενου «επισκοπικού» μεγάρου και του συγκροτήματος της αγοράς, μπορούν ενδεικτικά μόνο να μας οδηγήσουν σε ορισμένες διαπιστώσεις αναφορικά με το οδικό δίκτυο και την κατανομή της γης σε οικοδομήσιμη, σε ζώνες κυκλοφορίας και σ' ελεύθερους χώρους (πλατείες ή άλλα τμήματα για διάφορες άλλες ή για μελλοντικές χρήσεις).

Αν σκεφτούμε ότι η πόλη βρίσκεται γεωγραφικά στην περιοχή που το λεγόμενο ιπποδάμειο ή ορθογωνικό σύστημα έχει διανύσει μια μακράιωνη επιτυχημένη πορεία, όπως αποδεικνύει η γειτονική πόλη της Δημητριάδος³⁰ στην «ελληνιστική και ρωμαϊκή της φάση, είναι ενδιαφέρον να διαπιστώσουμε εδώ, ότι τα λίγα τμήματα δρόμων που αποκαλύφθηκαν δίπλα στη Βασιλική Α και στη Βασιλική Β κάθε άλλο παρά υποτάσσονται στο γεωμετρικό κάρναβο. Όπως διατυπώνεται στην ανασκαφική έκθεση, που περιγράφει την αποκάλυψη του υπόγειου αποχετευτικού αγωγού της πόλης, ο αγωγός αυτός που συσχετίζεται αναγκαστικά με την οδική αρτηρία, «βαίνων παραλλήλως προς τόν Νότιον έξωτερικόν τοίχον τῆς Βασιλικῆς Α κάμπτεται πρὸς Ἀνατολὰς καί διασχίζων τὴν πλακόστρωτον ἀρχαίαν ὁδὸν κατευθύνεται πρὸς τὴν θάλασσαν...»³¹. Η κάμψη αυτή και γενικά η διαμόρφωση της οδικῆς επιφάνειας και των κτισμάτων που αποκαλύφθηκαν στο σημείο αυτό, χαρακτηρίζονται από μια ελεύθερη και ευέλικτη οργάνωση, χωρίς αυστηρό γεωμετρικό χαρακτήρα

καννάβου. Το ίδιο μπορούμε να πούμε και για το τμήμα της οδού στη βόρεια πλευρά της Βασιλικῆς Β. Αν παρατηρήσουμε ακόμα τα κτίρια των Βασιλικῶν μαζί με τα προσκτίσματα και τα δύο άλλα κοσμικά συγκροτήματα —το λεγόμενο επισκοπικό μέγαρο και το αγγειοπλαστικό εργαστήριο— όπως έχουν αποτυπωθεί στο τοπογραφικό διάγραμμα, εύκολα βλέπουμε πως τα διαφορετικά τους μεγέθη και ο διαφοροποιούμενος προσανατολισμός και η μεταξύ τους απόκλιση από τη γνωστή παραλληλία του καννάβου, οδηγούν στην ύπαρξη μιας άλλης πολεοδομικῆς οργάνωσης, διαφορετικῆς από εκείνη που για μια μεγάλη περίοδο κυριάρχησε στον Ελλαδικό χώρο, ταυτίστηκε με τη γέννηση της ελληνικῆς δημοκρατίας και ονομάστηκε ιπποδάμειο-πυθαγόρειο σύστημα πολεοδομικού σχεδιασμού με ισομερή κατανομή της οικοδομήσιμης αστικῆς γῆς³².

Στην εποχή που διαμορφώνονται οι Χριστιανικές Θήβες το σύστημα αυτό της ισομοιρίας ή ἴσης κατανομῆς γῆς —όσον αφορά τουλάχιστον στην κατοικία— και της ένταξης στο γεωμετρικό κάρναβο των θρησκευτικῶν και δημόσιων κτιρίων και συγκροτημάτων —ναών, βουλευτηρίων, πρυτανείων, αγορῶν, κ.ά.— δε φαίνεται πλέον να ευδοκιμεί. Η δημοκρατία και οι θεσμοί της έχουν πια ατονήσει, όπως έχει επίσης χαθεί και η αυτοτέλεια της πόλης-κράτους, που καθιστά έτσι την ύπαρξη της μιας αγοράς ως πολιτικῆς κέντρου περιττή, ενώ οι μη πολιτικῆς λειτουργίες διασπώνται και ομαδοποιούνται σε μικρότερους κοινωνικο-πολιτιστικῶν, θρησκευτικῶν και εμπορικῶν πυρήνες σε διάφορα σημεία της πόλης³³. Οι βασιλικῆς αναλαμβάνουν με το σύνολο των λατρευτικῶν και άλλων³⁴ χώρων τους τις διάφορες αυτές λειτουργίες και γίνονται επιβλητικὰ αρχιτεκτονικὰ σημεία αναφοράς, που κυριαρχοῦν στην πολεοδομικὴ εικόνα της πόλης. Οι Χριστιανικῆς Θήβες αποτελοῦν ἕνα χαρακτηριστικὸ παράδειγμα της νέας αὐτῆς αστικῆς πραγματικότητας, που είναι βέβαια κοινός

29. J. KODER. ὁ.π., σ. 157.

30. P. MARZOLFT. Demetrias I, Bonn, 1976.

31. Π. ΛΑΖΑΡΙΔΗ. ΠΑΕ, 1968.

32. Βλ. W. HOEPFNER · E.L. SCHWANDNER. ὁ.π., σ. 256 κ. εξ.

33. Πρβλ. Γ.Π. ΛΑΒΒΑΣ. Οι πόλεις των Χριστιανικῶν Βασιλικῶν: μια συμβολή στην πολεοδομία του Ανατολικῆς Ἰλλυρικῆς, *Εισηγήσεις του Ἰ Διεθνούς Συνεδρίου Χριστιανικῆς Αρχαιολογίας*, Θεσ/νίκη, 1980, σ. 424.

34. Πρβλ. Γ. ΣΩΤΗΡΙΟΥ, ΑΕ, 1929, σ. 132, όπου στους χώρους της Βασιλικῆς Β εντοπίζονται (νότια του Ν. κλίτους) εστία και προθάλαμοι για τη διανομή φαγητῶν σε φτωχούς: «Τοιαῦτα προσκτίσματα, ιδιάζοντα εἰς Μονὰς, πρώτην φοράν καθόσον γνωρίζω, συναντῶνται εἰς ἐκκλησίαν των πόλεων, συνδέονται δε πρὸς τὰς ἐλεημοσύνας των παλαιῶν ναῶν και τὴν μέριμναν περὶ των πτωχῶν της Κοινότητος...».

τόπος σ' όλες τις παλαιοχριστιανικές πόλεις, νέες ή με προϋπάρχουσα ιπποδάμεια ή άλλη οργάνωση³⁵.

Αν προχωρήσουμε ακόμα περισσότερο στη σύγκριση ανάμεσα στους δύο αυτούς τρόπους οργάνωσης του αστικού χώρου, μπορούμε να εντοπίσουμε και άλλες βαθιές —ιδεολογικές διαφορές— που προχωρούν από το πολεοδομικό στο αρχιτεκτονικό επίπεδο. Τ' ανασκαφικά δεδομένα των βασιλικών των Χριστιανικών Θηβών μας αποκάλυψαν ένα θαυμάσιο διακοσμητικό πλούτο των αρχιτεκτονικών επιφανειών —δαπέδων, τοίχων κλπ.— των λατρευτικών αυτών χώρων. Τον ίδιο διακοσμητικό πλούτο μπορούμε βέβαια να διαπιστώσουμε και στα θρησκευτικά και δημόσια κτίσματα της κλασικής αρχαιότητας. Εκεί όμως διαφοροποιούνται τα δημόσια και θρησκευτικά κτίρια από τα ιδιωτικά, τις κατοικίες δηλαδή των πολιτών, που είναι ίσες ή σχεδόν ίσες (με εμβαδόν οικοπέδου 250 μ² περίπου) και παρουσιάζουν το χαρακτηριστικό της λιτής εμφάνισης στις εσωτερικές και τις εξωτερικές τους επιφάνειες³⁶. Το αντίστροφο συμβαίνει στην περίοδο αυτή όπου, όπως σημειώνει ο Σωτηρίου³⁷, «συνάγεται ἐκ τῶν εὐρημάτων τῆς ἀνασκαφῆς... κοσμικῶν κτισμάτων ἐν Ν. Ἀγχιάλῳ ὅτι καί εἰς ταῦτα ἐγένετο χρῆσις διακοσμητικῶν μελῶν ὁμοίων πρὸς τὰ ἐν ἐκκλησιαστικαῖς κτίσμασιν ἀνευρισκόμενα...». Το ίδιο παρατηρεί και ο Λ. Λαζαρίδης³⁸ σε προσκτίσματα της Βασιλικῆς Γ', κτίσματα δηλαδή όχι λατρευτικά αλλά για κοινές χρήσεις.

Είναι ακόμα ενδιαφέρον να σημειώσουμε εδώ κι ένα άλλο χαρακτηριστικό φαινόμενο, που μαρτυρείται από επιγραφικές ή άλλες μαρτυρίες της πόλης, και που έχει βέβαια γενικότερη ισχύ για τα παλαιοχριστιανικά αστικά κέντρα: τα νέα αυτά αρχιτεκτονικά σημεία αναφοράς της πόλης, οι βασιλικές, σε πολλές περιπτώσεις χρηματοδοτούνται για την ανέγερση, την επισκευή ή την διακόσμησή τους από εκκλησιαστικά πρόσωπα, όχι δημόσιους ή εκκλησιαστικούς φορείς. Στις Χριστιανικές Θήβες επιγραφή αναφέρει τον «ελάχιστον διάκονον Στέφανον»³⁹, που φέρεται ως δωρητής της Βασιλικῆς Β και μια άλλη περιέχει το

ὄνομα +ΟΝΗΣΙΜΟΥ+, του χορηγού⁴⁰ ίσως ενός μαρμαροθετήματος της Βασιλικῆς Β' επίσης. Τα παραδείγματα μπορούν να πολλαπλασιασθούν: «ο κλυτός Αρχιερέυς Πέτρος» στη Βασιλική Γ' και η Δημοκρατία, μια πλούσια γυναίκα στη Δημητριάδα είναι δύο ακόμα σχετικές περιπτώσεις⁴¹. Τέτοιες πληροφορίες σημαίνουν βέβαια ότι εκκλησιαστικοί παράγοντες ή και άλλα μεμονωμένα πρόσωπα συγκεντρώνουν στα χέρια τους ισχύ και οικονομική δύναμη, με τις οποίες μπορούν να δημιουργήσουν μια νέα πολεοδομική ή ρυμοτομική οργάνωση με συνένωση οικοπέδων ή ανέγερση κτισμάτων, που δε χαρακτηρίζονται πια από την προηγούμενη πειθαρχημένη ένταξη σ' ένα αυστηρό ρυμοτομικό πλαίσιο⁴² καθορισμένο από το Δήμο με τα συλλογικά κριτήρια της ισομοιρίας, ισονομίας και ισότητας.

Συνοψίζοντας τις σύντομες αυτές παρατηρήσεις γύρω από τα οργανωτικά χαρακτηριστικά της παλαιοχριστιανικής πολεοδομίας με παράδειγμα τις Χριστιανικές Θήβες, (προτιμῶ ὅπως ἤδη φάνηκε το επίθετο Χριστιανικές από το Φθιώτιδες γιατί μου φαίνεται ότι είναι το κλειδί για την κατανόηση της πολεοδομικής της δομής), θάθελα να προσθέσω ένα ακόμα θεμελιακό χαρακτηριστικό της πόλης αυτής της περιόδου, κοντά σ' εκείνα που ἤδη ἔχουν διατυπωθεί από την έρευνα⁴³: το νέο δηλαδή, πολεοδομικό μοντέλλο μιας «χαλαρής» πια οργάνωσης κτισμένων και ελεύθερων χώρων χωρίς γεωμετρική αυστηρότητα και μιας νέας ιεράρχησης και νέων μεγεθῶν οικοδομικῶν ὀγκῶν με κορυφαία τα κτίσματα των Βασιλικῶν, που τώρα γίνονται τα σημεία αναφοράς, τα landmarks των πόλεων, μικρῶν και μεγάλων, σ' ολόκληρη την Αυτοκρατορία.

35. Βλ. Γ. Π. ΛΑΒΒΑ, ὁ.π., σ. 425.

36. W. HOEPFNER · E.L. SCHWANDNER. ὁ.π., σ. 254, 257, 266.

37. Γ.Α. ΣΩΤΗΡΙΟΥ. ΠΑΕ, 1937, σ. 56-58.

38. Π. ΛΑΖΑΡΙΔΗ ΠΑΕ, 1937, σ. 26-33 και 1974, σ. 57.

39. Πρβλ. Ρ. ΚΙΖΕΡΙΔΙΣ. Θεολογία 34, 1963, σ. 120-123 και 132-3, και Π. Ασημακοπούλου · Ατζακά, ὁ.π., σ. 126, όπου τονίζεται ότι «οι εκκλησιαστικοί λειτουργοί ...ευημερούσαν. Η καλή

οικονομική τους κατάσταση μαρτυρείται και στις αφιερωματικές επιγραφές... Τέτοια είναι η επιγραφή που βρέθηκε στη Βασιλική Β των Θηβών και που αναφέρει ως δωρητή το Στέφανο τον «ελάχιστο διάκονο». Περισσότερα στοιχεία με το θέμα βλ. Π. Ασημακοπούλου · Ατζακά. Οι δωρητές στις ελληνικές αφιερωματικές επιγραφές του ανατολικού κράτους στην ὀψιμη Αρχαιότητα, στον παρόντα τιμητικό τόμο.

40. Γ.Α. ΣΩΤΗΡΙΟΥ ΠΑΕ, 1928, σ. 57.

41. Πρβλ. Ι. Ασημακοπούλου · Ατζακά. ὁ.π. σ. 126, εικ. 17, 18 και 19.

42. Βλ. Γ.Π. ΛΑΒΒΑ ὁ.π., σ. 425.

43. Πρβλ. J. KODER. ὁ.π., σ. 157.

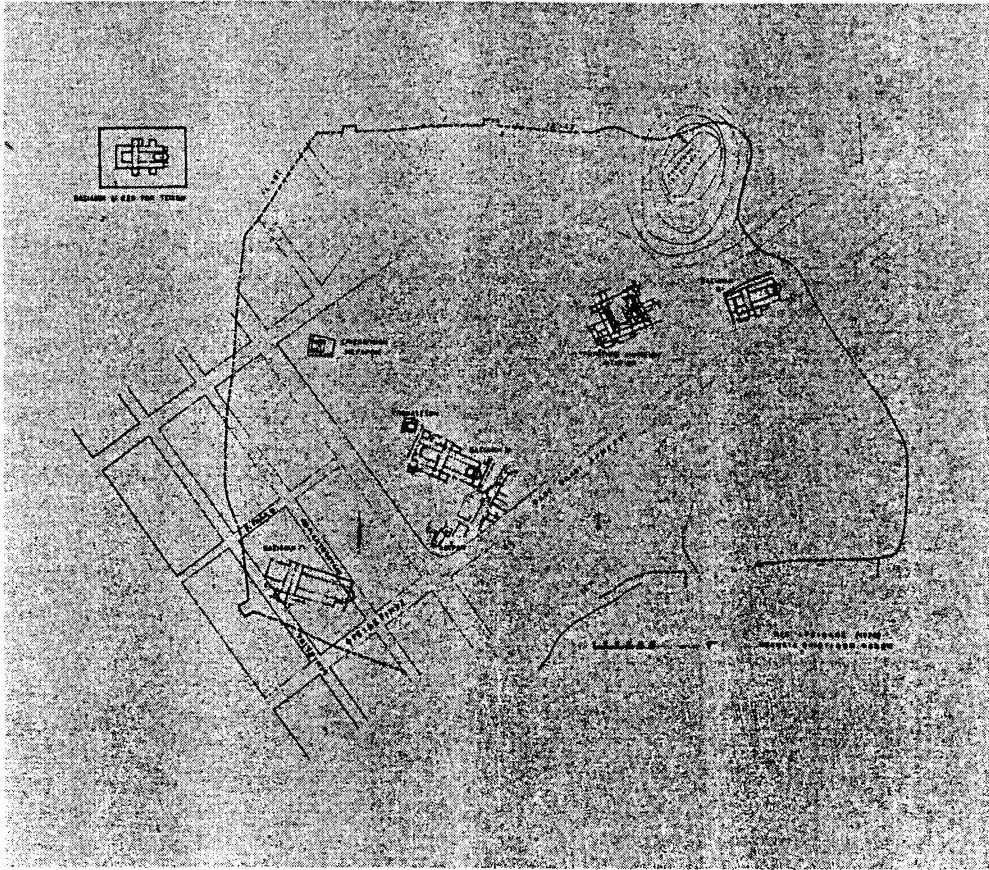

Σχ. 1. Χριστιανικές Θήβες (Νέα Αγχιάλος). Τοπογραφικό διάγραμμα των παλαιοχριστιανικών μνημείων (Από: ΠΑΕ, 1969, σ. 18, εικ. 2, Λαζαρίδης Π.).

Υλικά και τρόποι δομής.

Κτίσιμο τοίχου με σκαλωσιές: 1. σκαλωσιά με κάθετα δοκάρια, 2. σκαλωσιά εγχόρηγη "κατά ορόφους"
(κατά J.-P. Adam).

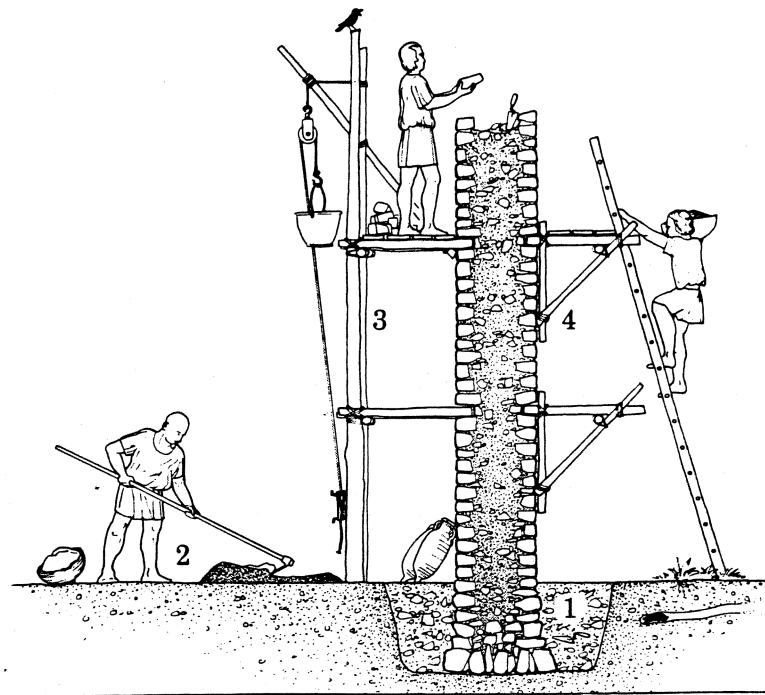
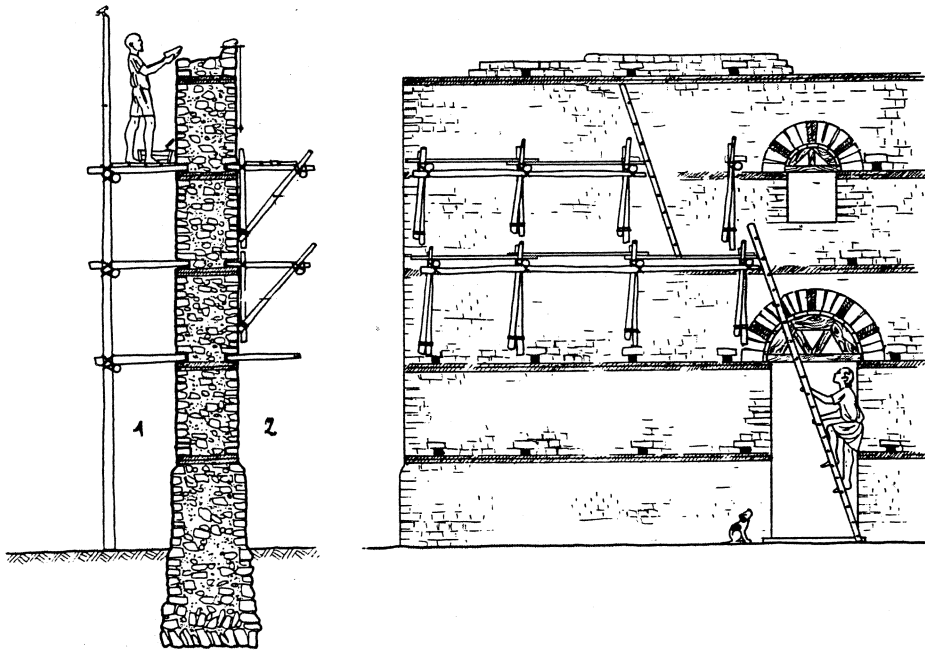

1. τάφος θεμελίωσης, 2. προετοιμασία κονιάματος, 3. σκαλωσιά με κάθετα δοκάρια, 4. σκαλωσιά εγχόρηγη.

Υλικά και τρόποι δομής.

Είδη τοιχοποιιών:

1. opus africanum, 2. opus incertum, 3-4. opus reticulatum, 5-6. opus vittatum ("ψευδοϊσόδομο" σύστημα),
7. opus testaceum (αμυγής πλινθοδομή), 8-10. opus mixtum (ανάμεικτο σύστημα)



1



2

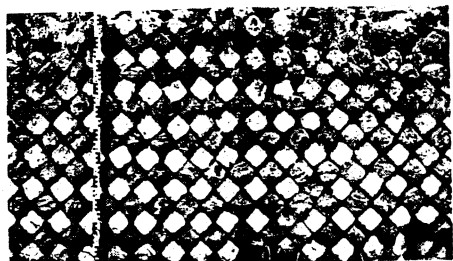

3



4



5



6

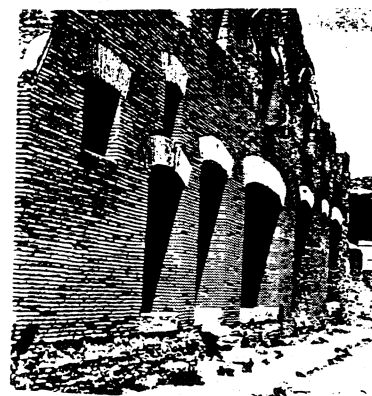

7

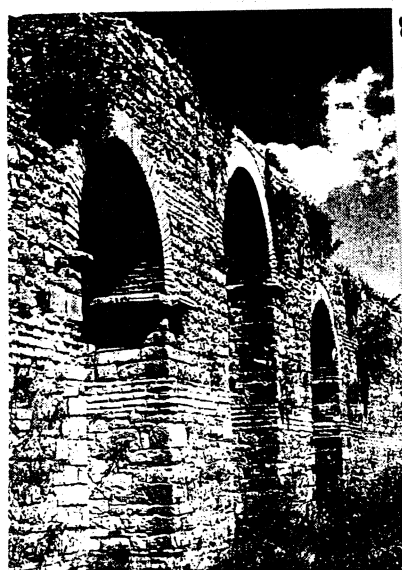

8

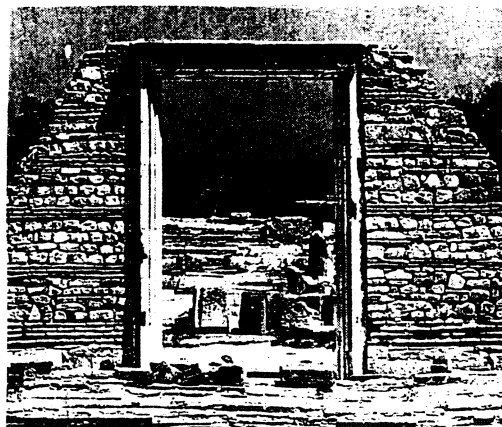

9

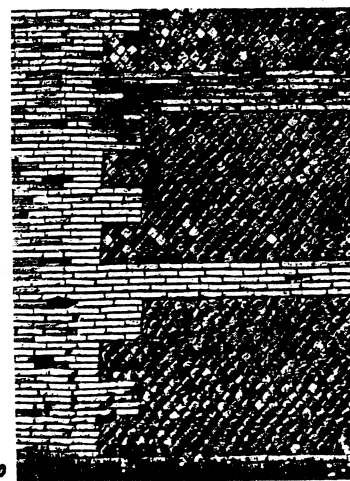

10

Υλικά και τρόποι δομής.

Κατασκευή τόξων και θόλων (κατά J.-P. Adam):

- α. τόξο: 1. κλειδί τόξου, 3. εξωρράχιο τόξου, 4. θολίτης, 5. επίκρανο/πεςσόκρανο, 6. παραστάδα/πεςσός, 7. πλαίσιο τόξου (γείσο τόξου), 8. γένεση τόξου, 10. εσωρράχιο τόξου
 β. αναπαράσταση ξυλότυπου για την κατασκευή τόξου, γ. αναπαράσταση σύνθετου ξυλότυπου για την κατασκευή του θόλου του Πανθέου στη Ρώμη, δ. προοπτικό και άνοψη ενός σταυροθολίου.

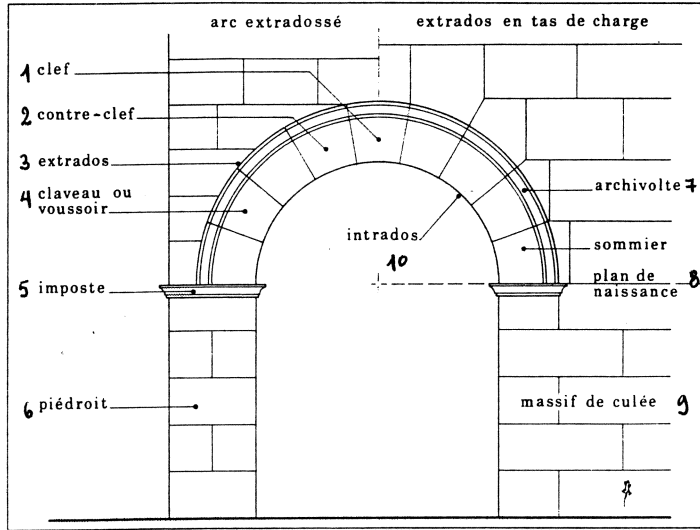

a

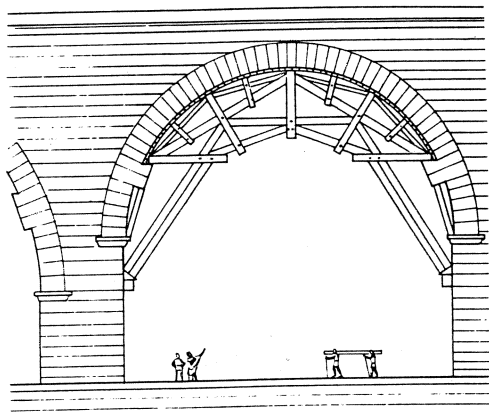

β

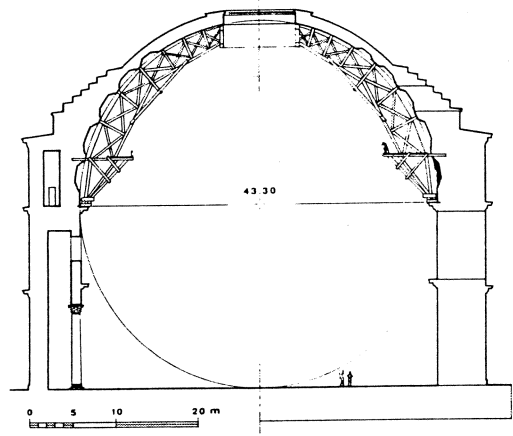

γ

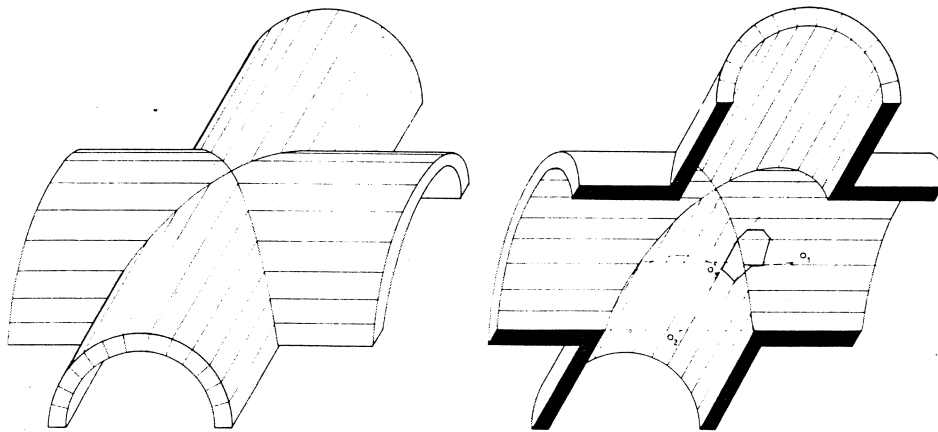

δ

Υλικά και τρόποι δομής.

Είδη επίχρισης-επένδυσης τοίχων και δαπέδων (κατά J.-P. Adam):

1. Επίχριση τοίχου κτισμένου με opus reticulatum: **I.** κονίαμα αγριωπό με μυστρίσματα, **II.** κονίαμα λεπτό και λειασμένο, **III.** Λεπτότατο κονίαμα που δέχεται γραπτό διάκοσμο.
2. Αναπαράσταση επίχρισης και τοιχογράφησης δωματίου οικίας.
3. Ορθομαρμάρωση, opus sectile (επένδυση τοίχου με μαρμάρινα πλακίδια, ώστε να δημιουργούνται σχέδια).
4. Μαρμαροθέτημα, opus sectile (επένδυση δαπέδου με μαρμάρινα πλακίδια, ώστε να δημιουργούνται σχέδια).
5. Ψηφιδωτό δάπεδο, opus tessellatum.

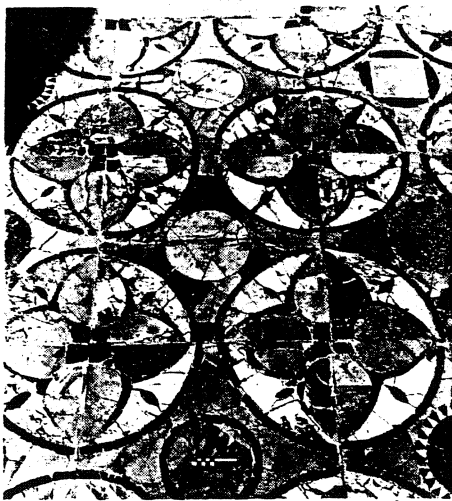
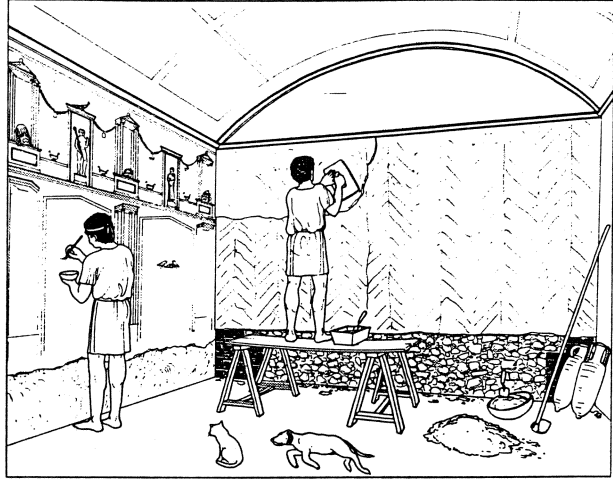
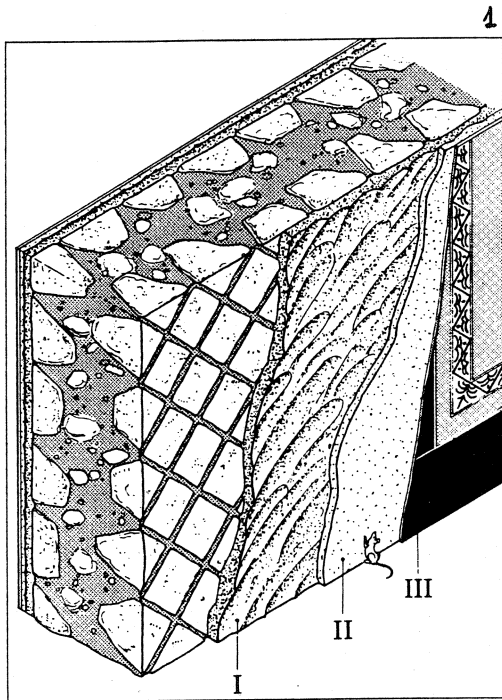

Υλικά και τρόποι δομής.

Υδραγωγεία. α. Ρώμη (Aqua Alexandriana), β. Νικόπολη (θέση Αγ. Γεώργιος), γ. αρχή λειτουργίας των υδραγωγείων (κατά J.-P. Adam).

Είδη οδοστρωμάτων. α. με πλακοειδείς πέτρες, β. λιθόστρωτο, γ. αναπαράσταση οδοστρώματος πάνω από βάλτο (κατά J.-P. Adam).

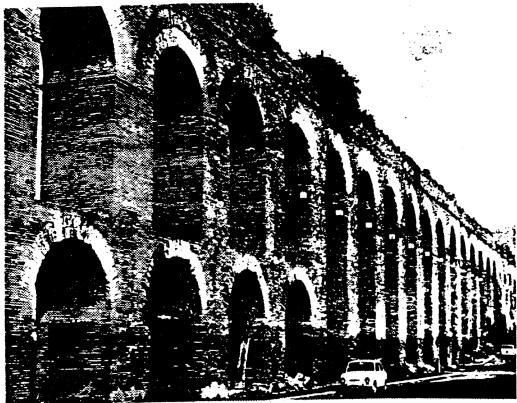

α



β

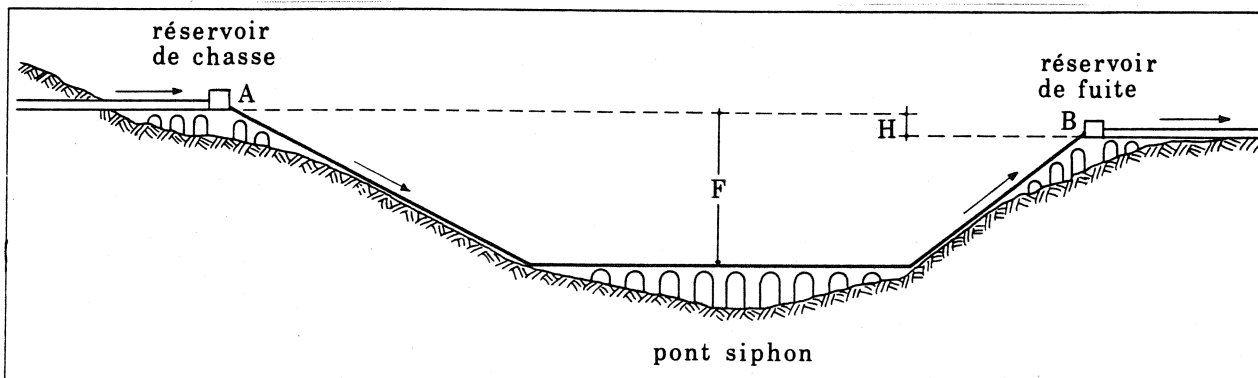

γ



α



β

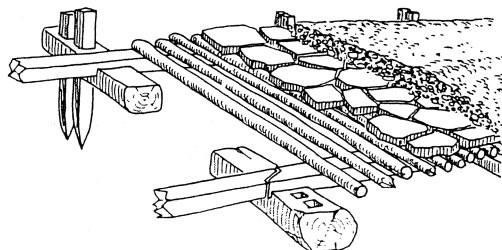

γ

Υλικά και τρόποι δομής.

Θέρμες και λουτρά: η λειτουργία των υποκαύστων.

1. Στυλίσκοι υποκαύστων, 2. Πεσσίσκοι υποκαύστων, 3. Αναπαράσταση αίθουσας θερμού (caldarium).

4. Τομή στα υπόκαυστα ενός λουτρού (κατά J.-P. Adam): Α. εστία (*prae-furnium*), Β. γκρίζο κονίαμα, C. *tubuli*, D. υδραυλικό κονίαμα, Ε. τούβλα, F. υδραυλικό κονίαμα, G. γκρίζο κονίαμα, Η. πλάκες ορθομαρμάρωσης, Ι. πεσσίσκος υποκαύστου, J. τούβλα *bipedales* σε τρεις στρώσεις, Κ. φύλλο μολύβδου για στεγανότητα, L. παχιά στρώση υδραυλικού κονιάματος, Μ. γκρίζο κονίαμα, Ν. πλακίδια μαρμαροθετήματος.

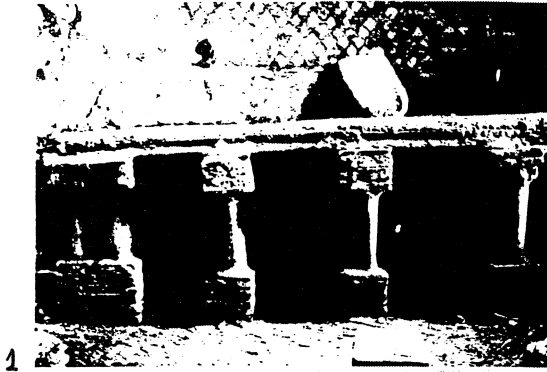

1

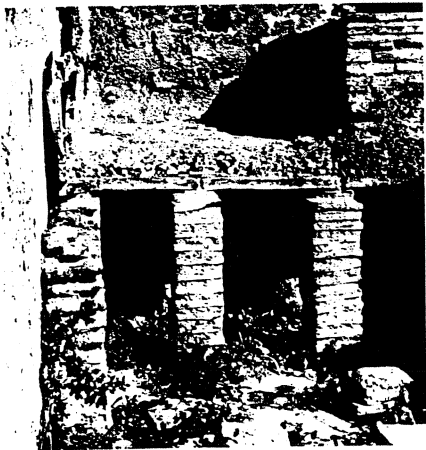

2

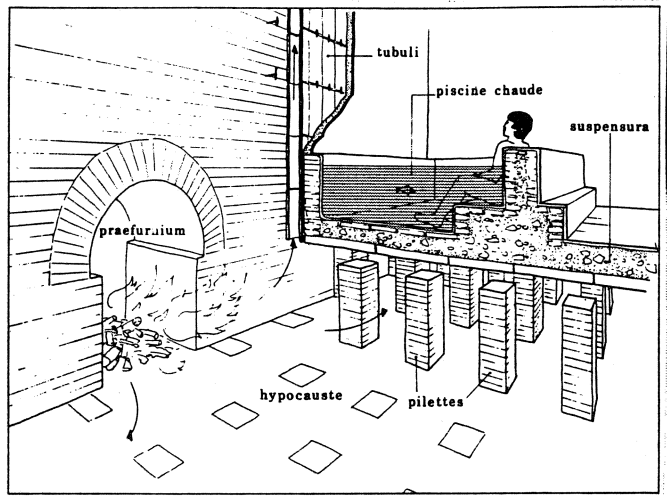

3

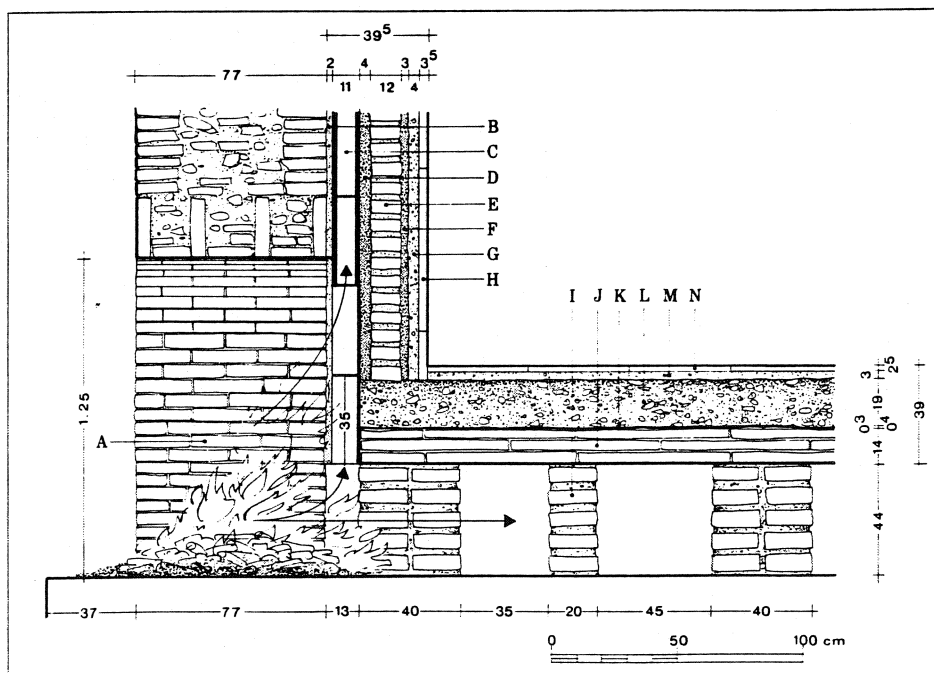

4

Υλικά και τρόποι δομής.

Οικίες και δρόμοι της πόλης.

1. Τυπική ρωμαϊκή οικία: η οικία του Trebius Valens στην Πομπηία. Τομή, κάτοψη και αναπαράσταση σε προοπτικό (κατά J.-P. Adam).
2. Τυπική ρωμαϊκή οδός: η "Οδός Αφθονίας" στην Πομπηία. Αναπαράσταση (κατά J.-P. Adam).

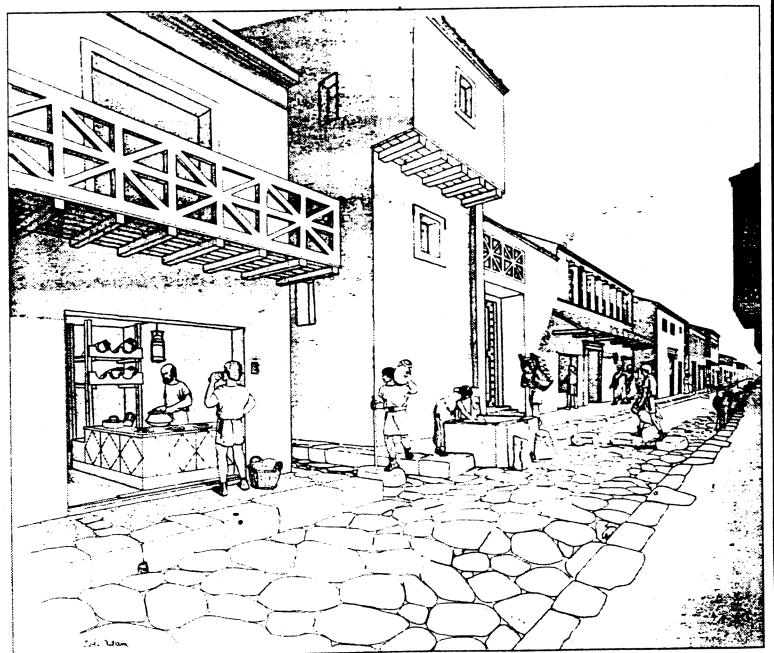
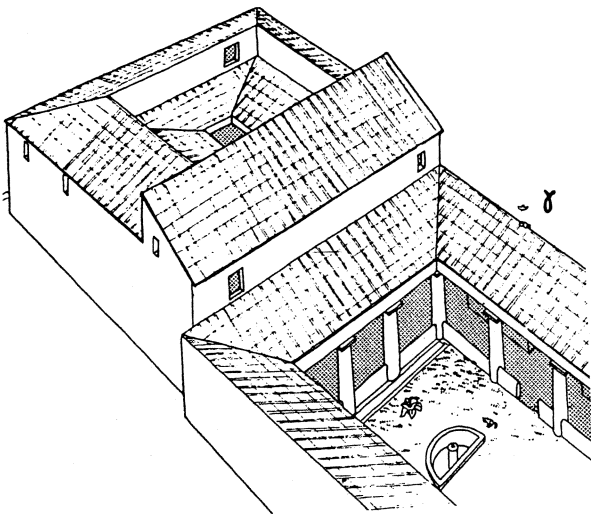
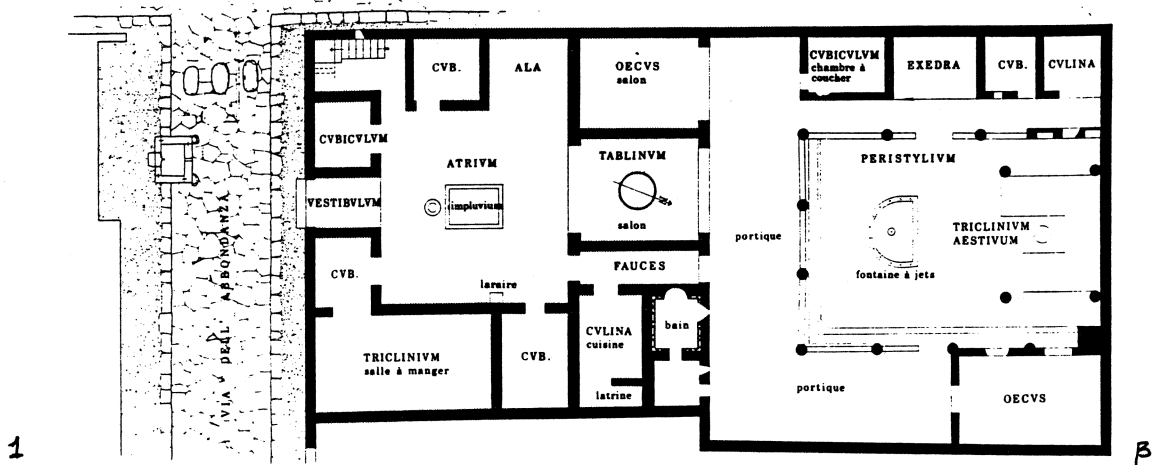
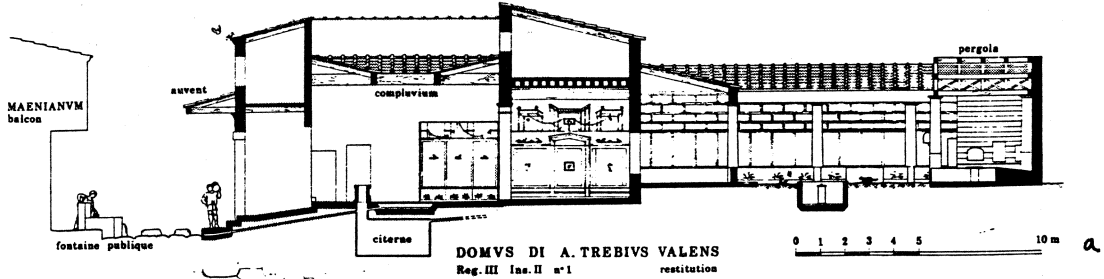

Οικοδομικοί περιορισμοί και νομικό πλαίσιο

Οικοδομικοί περιορισμοί (κατά Β. Τουρπτσόγλου-Στεφανίδου):

1. Για ιδιωτικά κτίρια εκατέρωθεν δρόμου, σύμφωνα με το έδικοτο του Ζήνωνα: α. όταν το πλάτος του δρόμου είναι μικρότερο από 10 πόδες δεν επιτρέπεται καμία αλλαγή, β. όταν το πλάτος του δρόμου κυμαίνεται από 10 έως 12 πόδες επιτρέπεται στο χαμηλότερο σπίτι να αποκτήσει φεγγίτες, σε απόσταση 6 ποδών από το δάπεδο.
2. Προστασία της θέας προς τη θάλασσα (έδικοτο του Ζήνωνα).
3. Παρανομίες για την παρεμπόδιση της θέας προς τη θάλασσα (63^η Νεαρά του Ιουστινιανού).

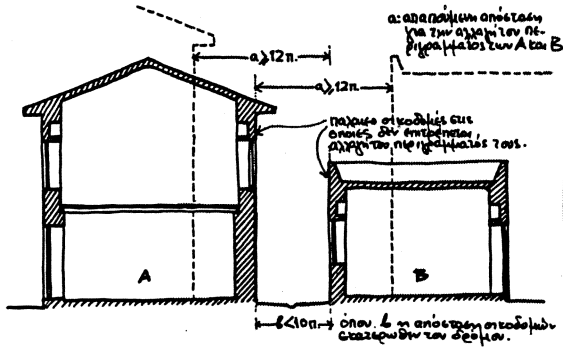

α

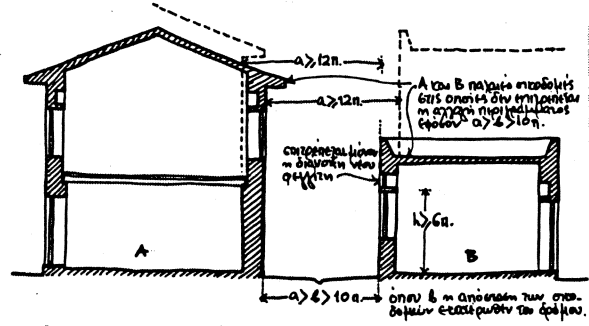

β

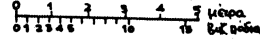

1

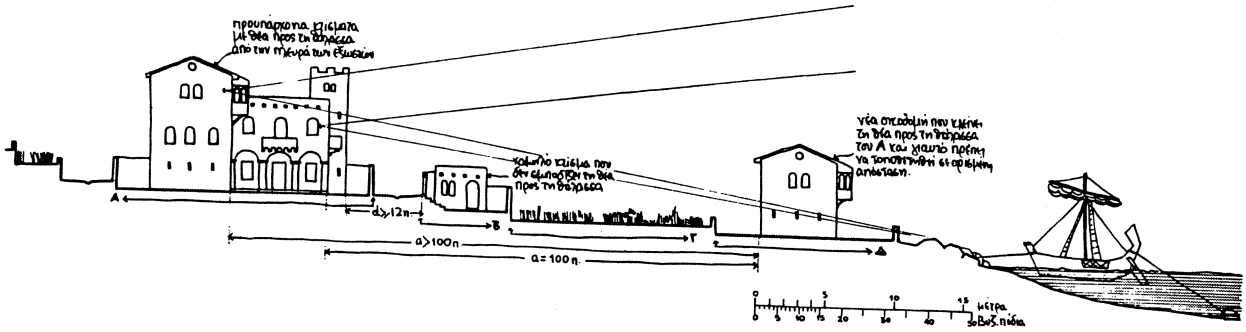

2

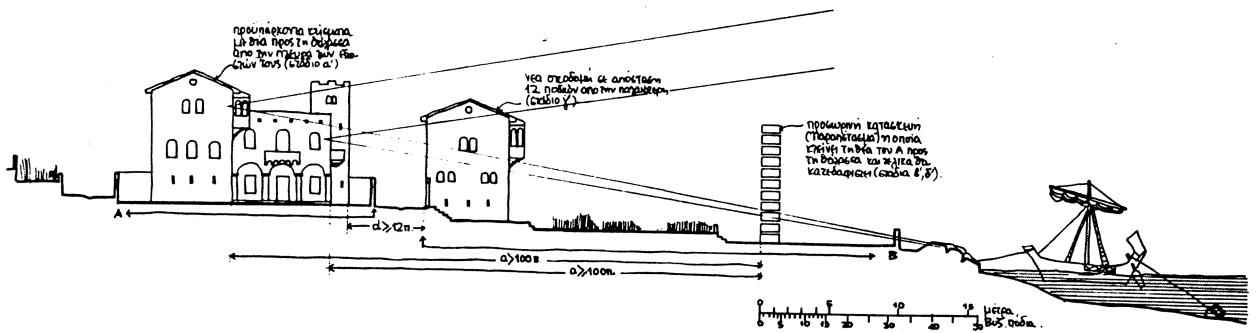

3

Οικοδομικοί περιορισμοί και νομικό πλαίσιο

Οικοδομικοί περιορισμοί (κατά Β. Τουρπτόςγλου-Στεφανίδου):

Προϋποθέσεις για την κατασκευή εξωστών σε ιδιωτικές οικοδομές (έδικοτο του Ζήγωνα).

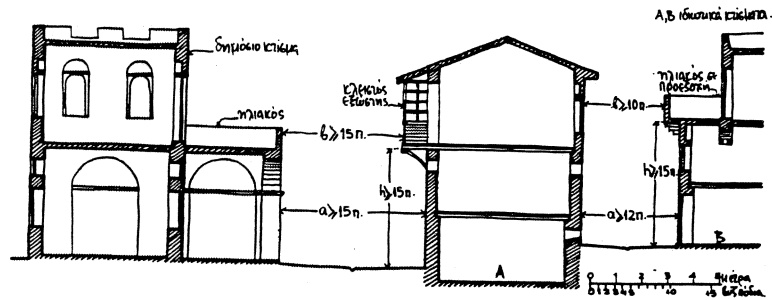

Σχ. 16. Προϋποθέσεις για την κατασκευή εξωστών σε ιδιωτικές οικοδομές - Διάταξη του Ζήγωνα: απαιτείται η τήρηση απόστασης δέκα ποδίων μεταξύ του έξω άκρου του εξώστη και της απέναντι οικοδομής ή του απέναντι εξώστη. Το χαμηλότερο σημείο του εξώστη πρέπει να βρίσκεται δεκαπέντε πόδια (4,70 μ.) ψηλότερα από το επίπεδο του δρόμου και το δάπεδό του να κατασκευάζεται ως πρόβολος. Απαγορεύεται επίσης και η πρόβλεψη εξωτερικών κλιμακοστασίων που οδηγούν από το δρόμο στον εξώστη. (C 8, 10, 12 § 5-5e / B 58, 11, 11, / Αφμ. 56). Μετά το 531, η ισχύς αυτής της διάταξης του Ζήγωνα, η οποία αφορούσε αποκλειστικά την Κωνσταντινούπολη, επεκτάθηκε σ' ολόκληρη την αυτοκρατορία (C 8, 10, 13).

Κύριες οδικές αρτηρίες του ρωμαϊκού κράτους στην εποχή του Μεγάλου Κωνσταντίνου (κατά R. Krautheimer).

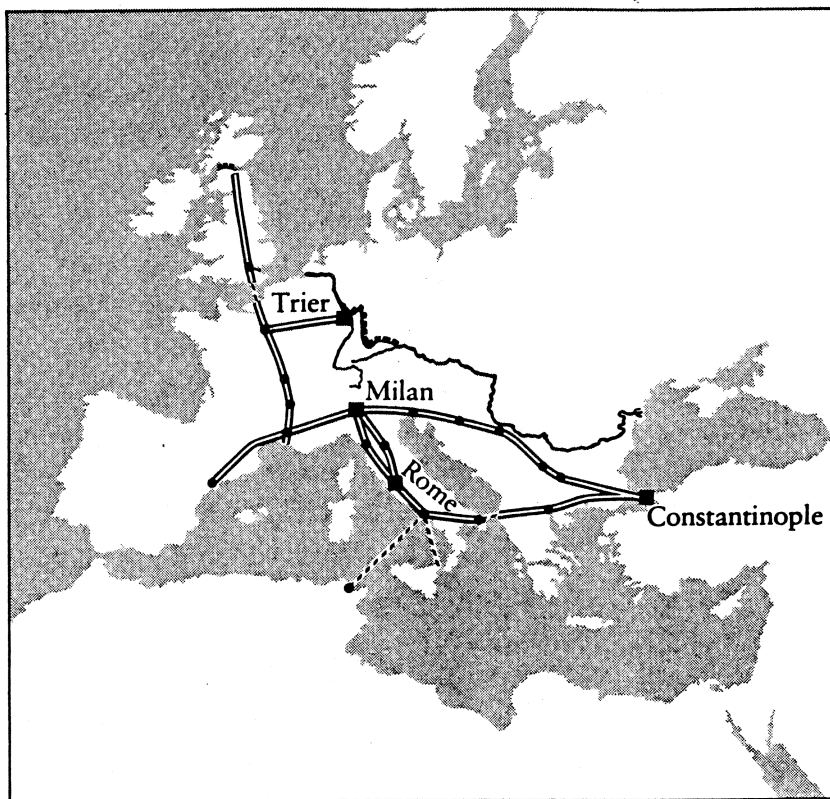

Κωνσταντινούπολη.

Οι διαδοχικές επεκτάσεις της πόλης με τις κύριες οδικές αρτηρίες και τα τείχη της (κατά R. Krautheimer).

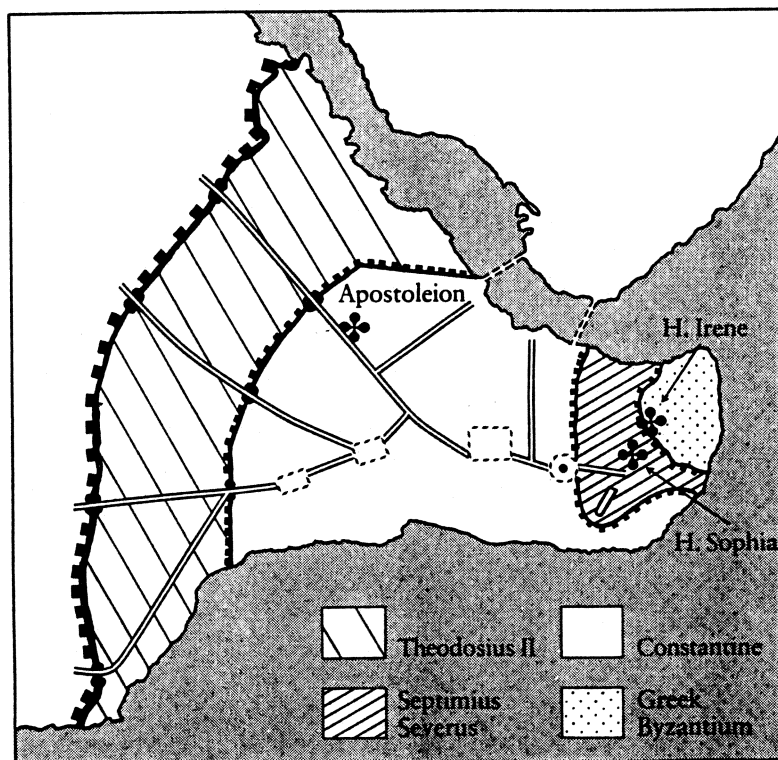

Κωνσταντινούπολη. Τοπογραφικό της πόλης κατά τα τέλη του 5^{ου} αιώνα.

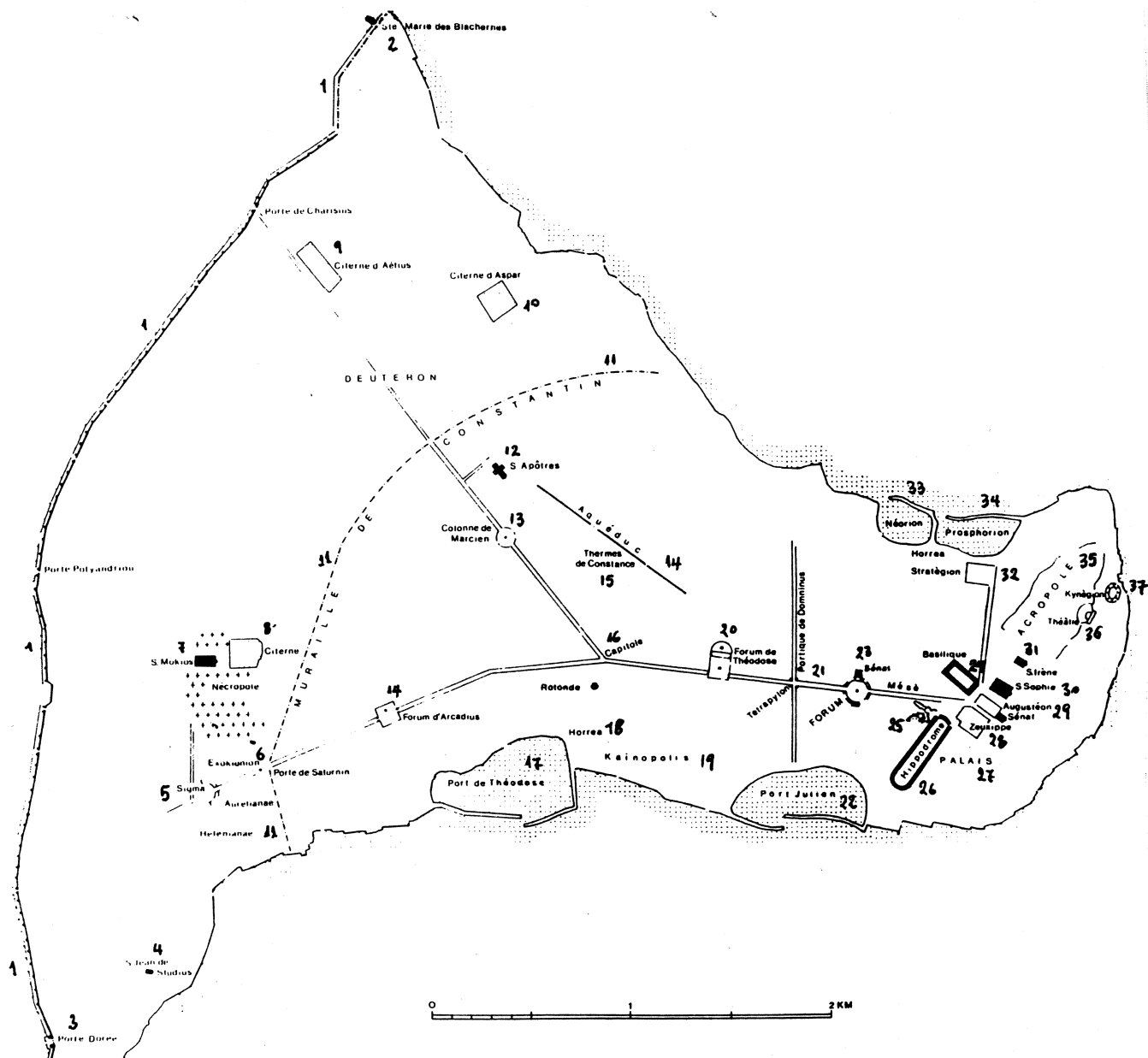

1. Τείχη Θεοδοσίου Β' (413) 2. Ναός Θεοτόκου των Βλαχερνών (μαρτύριο της Αγίας Σορού του 474/5, βασιλική επί Ιουστίνου Α')
3. Χαλκή Πύλη 4. Μονή Στουδίου (453) 5. Σίγμα 6. Εξωκίονιον 7. Κοιμητήριο και ναός του Αγ. Μωκίου 8. Κινστέρνα (δεξαμενή) (περ. 500) 9. Κινστέρνα Αετίου (421) 10. Κινστέρνα Άσπαρος (459) 11. Τείχη Μεγάλου Κωνσταντίνου 12. Ναός Αγ. Αποστόλων 13. Πλατεία (;) και κίονας Μαρκιανού (450-457) 14. Αδριάνειο υδραγωγείο, το λεγόμενο του Βάλεντος 15. Θέρμες Κωνσταντίνου 16. Σταυροδρόμι Φιλαδελφείου και Καπιτώλιο 17. Λιμένας Θεοδοσίου Α' (περ. 400) 18. Σιταποθήκες (περ. 400) 19. Συναγωγή Καινοπόλεως 20. Φόρος του Θεοδοσίου Α' (393) 21. Χαλκούνη τετράπυλον 22. Λιμένας Ιουλιανού (362) 23. Φόρος του Κωνσταντίνου, κίονας, κτίριο της Συγκλήτου 24. Ναός της Θεοτόκου των Χαλκοπρατείων (περ. 474/5) 25. Παλάτια Αντιόχου και Λαύσου (;) 26. Ιππόδρομος 27. Ιερό Παλάτιο 28. Λουτρά του Ζευξίππου 29. Αυγουσταίον 30. Ναός Αγ. Σοφίας 31. Ναός Αγ. Ειρήνης 32. Στρατήγιον 33. Λιμένας Νεωρίου 34. Λιμένας Προσφορίου 35. Ακρόπολη 36. Αρχαίο Θέατρο 37. Αμφιθέατρο Κυνήγιον.

Κωνσταντινούπολη.

Κοσμικά κτίρια.

1. Αποτύπωση τμήματος των νέων τειχών της πόλης, 413 (τομή και κάτοψη κατά Müller-Wiener).
2. Κινστέρνα του Αετίου, 421 (κάτοψη κατά Müller-Wiener).
3. Αναπαράσταση κινστέρνας (κατά Müller-Wiener).
4. Το υδραγωγείο, το λεγόμενο του Βάλεντος (κάτοψη και όψη κατά Müller-Wiener).

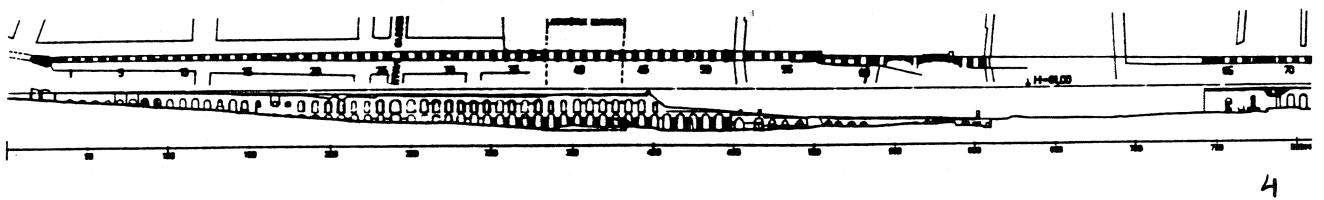
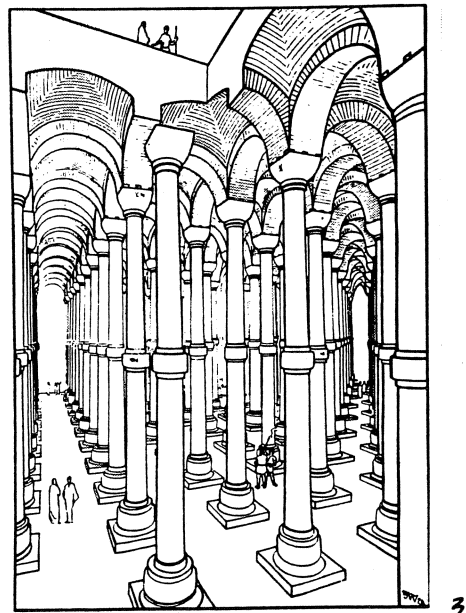
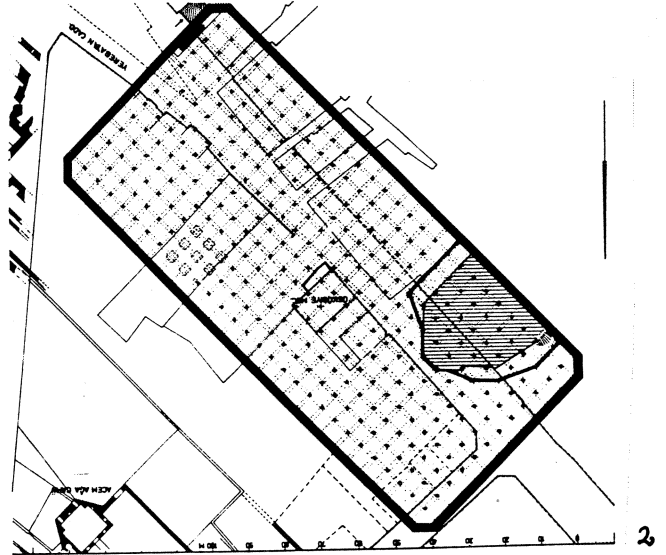
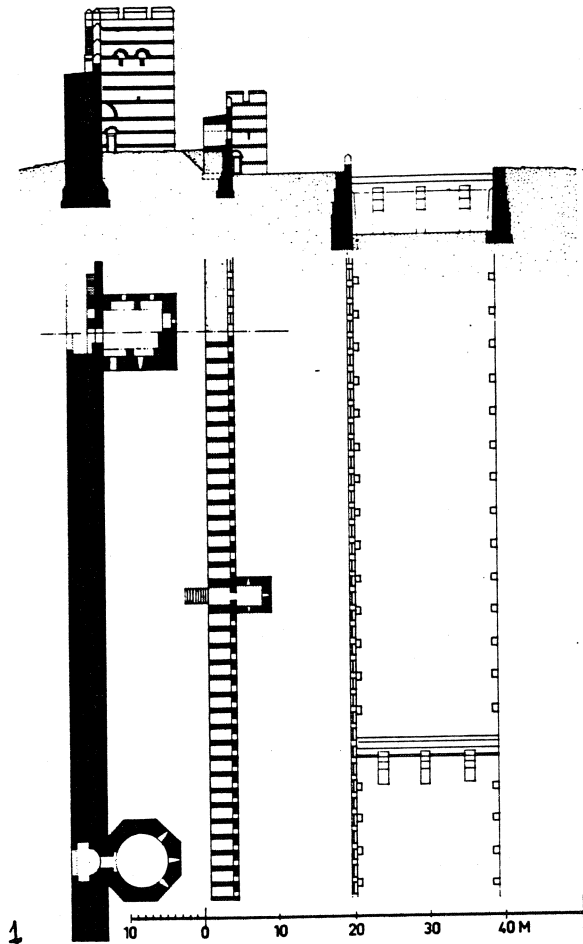

Κωνσταντινούπολη.

Εκκλησιαστικά κτίρια.

1. Ναός Αγίας Σοφίας (αρχική φάση) (κατά Krautheimer).
2. Ναός Αγίων Αποστόλων (αρχική φάση) (κατά Mango).
3. Καθολικό Μονής Στουδίου (τοπογραφικό κατά Müller-Wiener και κάτοψη κατά Mathews).
4. Ναός Θεοτόκου των Χαλκοπρατειών (κατά Mathews).
5. Οι ναοί του Στουδίου και των Χαλκοπρατειών σε σύγκριση (κατά Mathews).

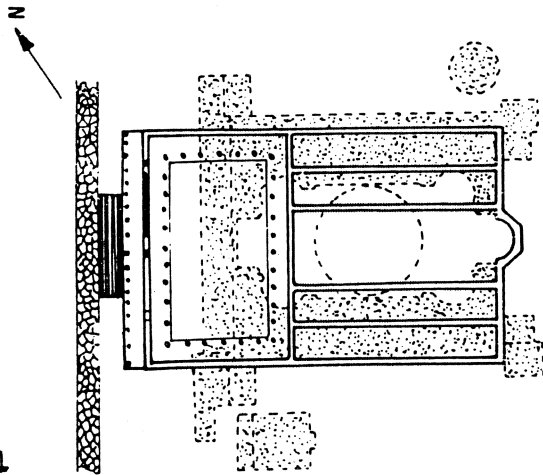

1

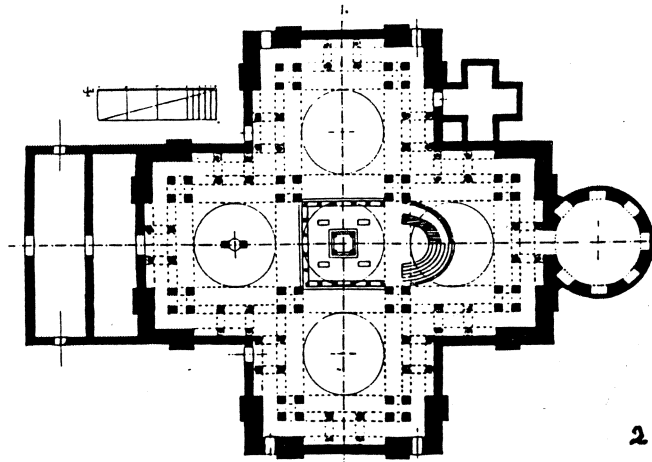

2

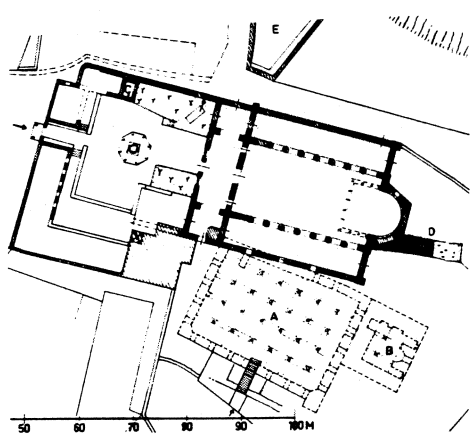

3

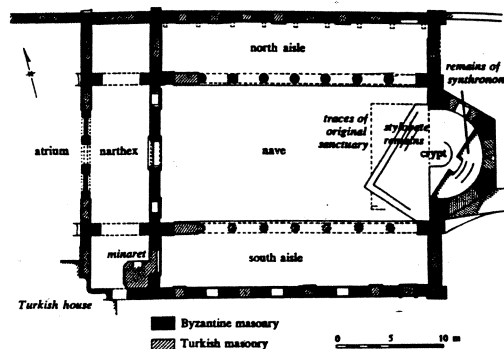

Byzantine masonry
Turkish masonry

0 5 10 m

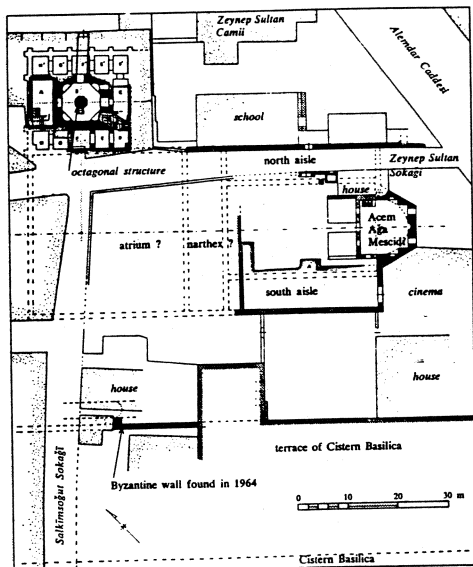

4

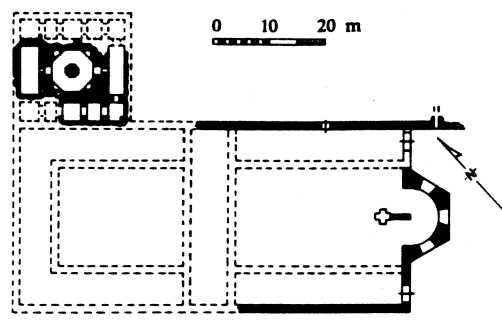

Chalkoprateia Basilica

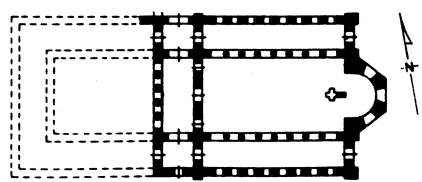

Studios Basilica

5

Ρώμη. Τοπογραφικό της πόλης στην εποχή του Μεγάλου Κωνσταντίνου.

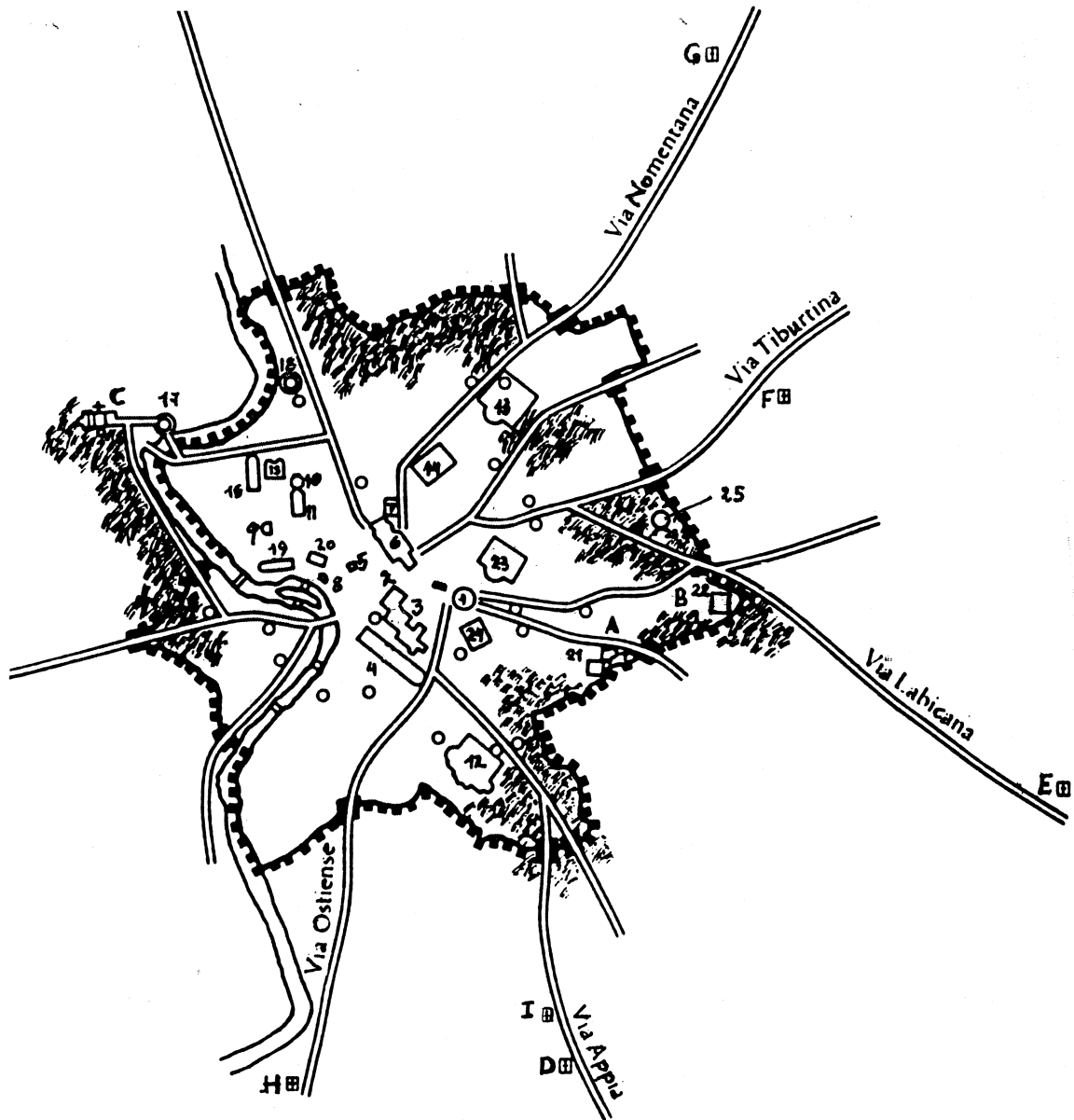

1. Κολοσσαίο (επί Βεσπασιανού, 69-79 μ.Χ.) 2. Forum Romanum 3. Παλατίνος λόφος, ναός Απόλλωνος Παλατίνου και ανάκτορα του Οκταβιανού Αυγούστου 4. Circus Maximus (ιππόδρομος) 5. Καπιτώλιο 6. Αυτοκρατορικά fora
7. Εμπορικό κέντρο Τραϊανού (98-117 μ.Χ.) 8. Θέατρο του Μαρκέλλου (περ. 0) 9. Θέατρο του Πομπήιου (61-55 π.Χ.)
10. Πάνθεον (αρχή 1^{ου} αι. μ.Χ. και ανακατασκευή επί Αδριανού, το 126 μ.Χ.) 11. Θέρμες του Αγρίππα (αρχή 1^{ου} αι. μ.Χ.) 12. Θέρμες του Καρράκάλλα (211-218 μ.Χ.) 13. Θέρμες του Διοκλητιανού (284-305 μ.Χ.) 14. Θέρμες του Κωνσταντίνου (περ. 315 μ.Χ.) 15. Θέρμες του Αλεξ. Σεβήρου (222-235 μ.Χ.) 16. Στάδιο του Δομιτιανού (81-96 μ.Χ.)
17. Μουσωλείο του Αδριανού (138 μ.Χ.) 18. Μουσωλείο του Αυγούστου (14 μ.Χ.) 19. Circus Flaminius 20. Στοά της Οκταβίας 21. Castra Equitum Singularium (έδρα της αυτοκρατορικής φρουράς) 22. Palatium Sessorium (παλάτι του Ελεαγαβάλου, 218-222 μ.Χ.) 23. Θέρμες του Τραϊανού (98-117 μ.Χ.) 24. Claudianum 25. Κιόσκι στους κήπους του Μαξεντίου Λικινίου (λεγόμενος ναός της Minerva Medica) (αρχή 4^{ου} αι. μ.Χ.)

Ναοί εντός τειχών: ο εκτήριοι οίκοι (tituli) A. Βασιλική του Χριστού στο Λατερανό (περ. 315-326) B. Ναός του Τιμίου Σταυρού της Ιερουσαλήμ (λίγο μετά το 328)

Ναοί εκτός τειχών (στεγασμένα κοιμητήρια και μαρτυριακές εκκλησίες): C. Ναός Αγίου Πέτρου στο Βατικανό (319/22 - 329) D. Άγ. Σεβαστιανός (Άγ. Απόστολοι, 317-320) E. Άγ. Μαρκελλίνος και Πέτρος (315-318) F. Άγ. Λαυρέντιος (περ. 315-320) G. Άγ. Αγνή (λίγο πριν από τα μέσα του 4^{ου} αι.) H. Άγ. Παύλος (περ. 390) I. Άγ. Μάρκος (336).

Ρώμη. Δημόσια κτίρια.

α. Αυτοκρατορικά fora (κάτοψη και αποκατάσταση σε προοπτικό).

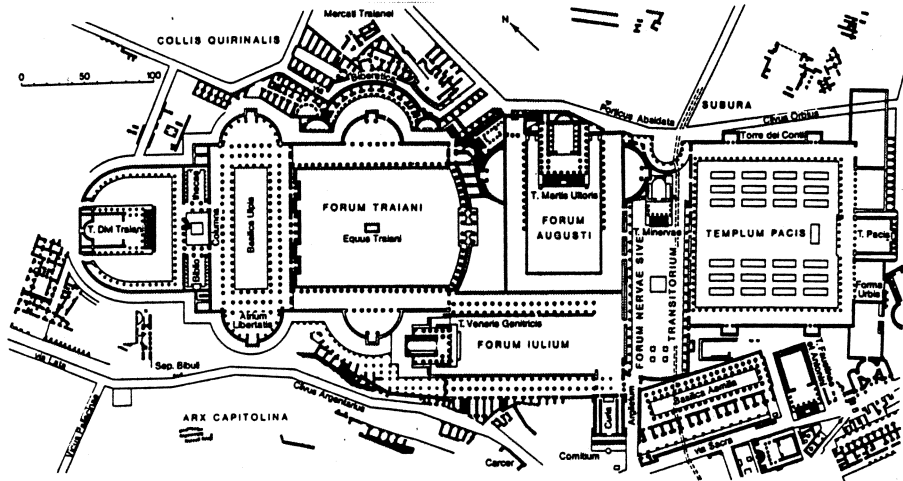
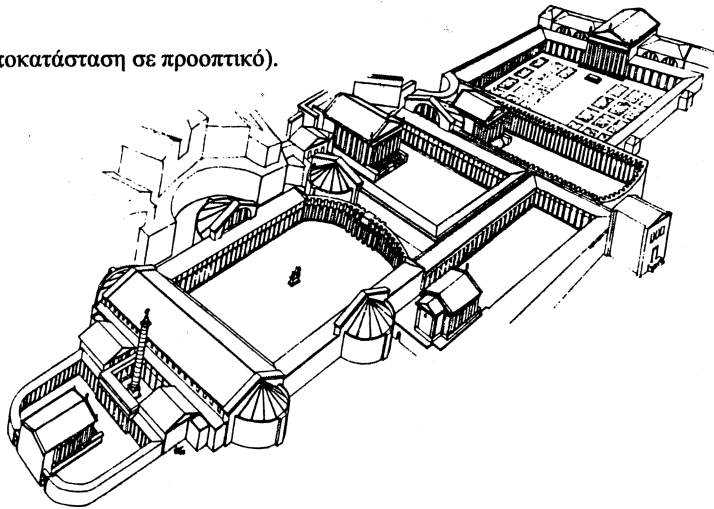

β. Domus augustana, η οικία του Δομιτιανού, 80-96 μ.Χ. (κάτοψη και αποκατάσταση σε προοπτικό): Βόρεια πτέρυγα: 1. κεντρική περίστυλη αυλή με οκταγωνικό συντριβάνι, 2. προθάλαμος - χώρος υποδοχής, 3. βασιλική, 4. ιερό των θεοτήτων Lares, 5. επίσημη αίθουσα συμποσίων, 6. Νυμφαίο. Νότια πτέρυγα: 9, 10, 11. περίστυλες αυλές σε διαφορετικά επίπεδα που πλαισιώνονται από διώροφα και τριώροφα ενδιαιτήματα, 8. προθάλαμος, 7. καμπύλη πλατεία μπροστά στην πρόσοψη, 12. γυμνάσιο-στάδιο, 13. βήμα (tribuna) του σταδίου.

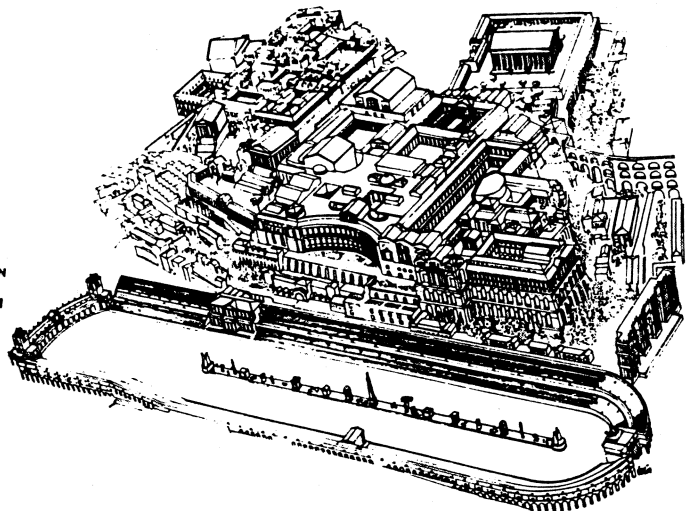
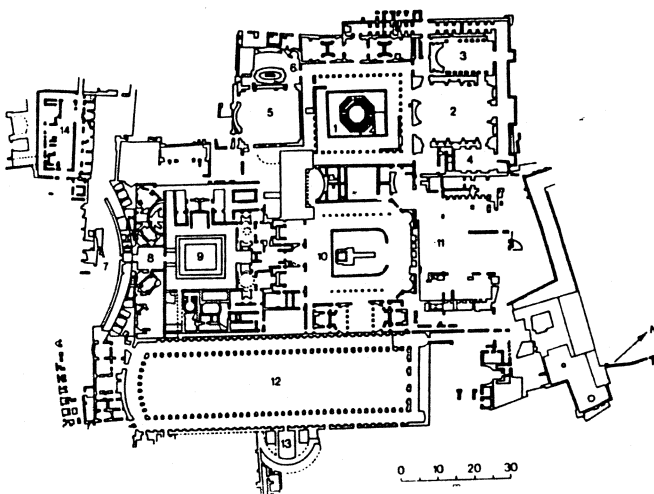

Ρώμη. Δημόσια κτίρια.

1. Domus aurea και Θέρμες του Τραϊανού και του Τίτου. 2. Θέρμες του Καρακάλλα. 3. Κολοσσαίο. 4. Πάνθεον.
5. Μαυσωλείο του Αυγούστου. 6. Μαυσωλείο του Αδριανού (αναπαράσταση). 7. Κίосκι στους κήπους του Λικινίου
(λεγόμενος ναός της Minerva Medica, πρώτη δεκαετία του 4^{ου} αι.).

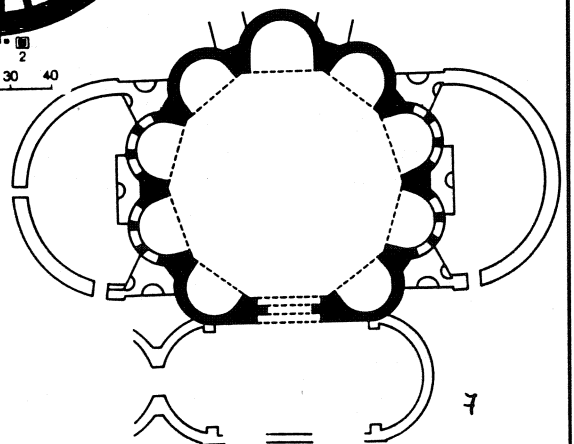
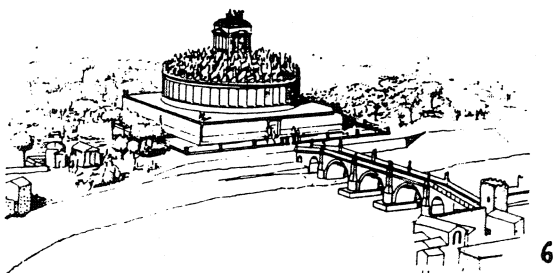
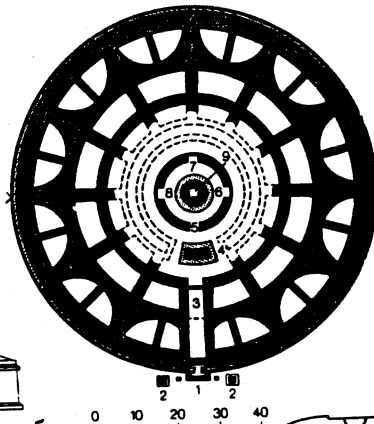
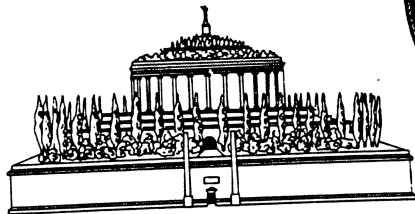
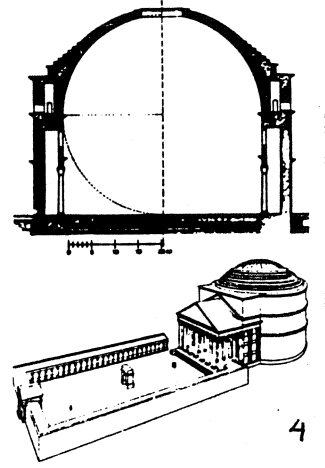
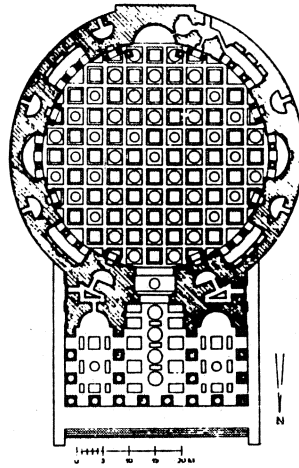
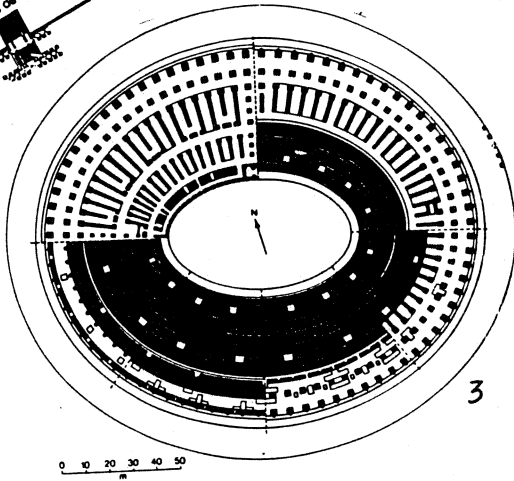
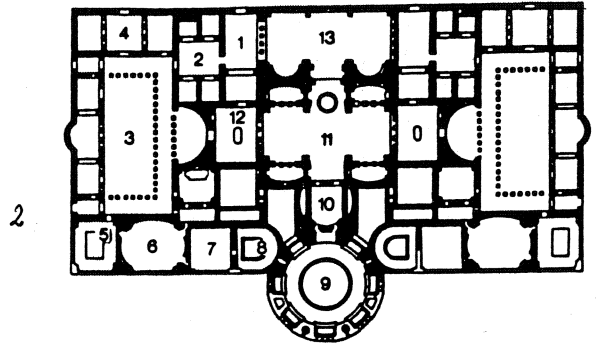
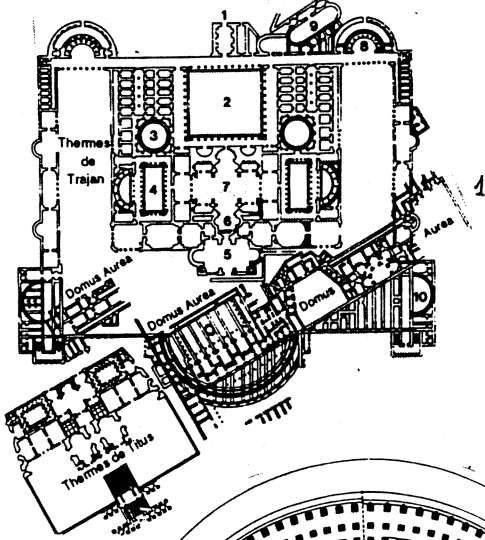

Ρώμη. Εκκλησιαστικά κτίρια.

1-2. Βασιλική του Χριστού στο Λατερανό (κατά de Blaauw και κατά Krautheimer). 3. Βασιλική του Τιμίου Σταυρού της Ιερουσαλήμ (κατά Krautheimer). 4. Βασιλική του Αγ. Λαυρεντίου εκτός των τειχών (κατά Krautheimer). 5. Άποψη της ανασκαφής της βασιλικής του Αγ. Μάρκου (κατά *Aurea Roma*). 6. Βασιλική του Αγίου Πέτρου στο Βατικανό (κατά Krautheimer). 7. Ναός Αγ. Στεφάνου του Στρογγυλού (κατά Brandenburg). 8. Άποψη του εσωτερικού του ναού του Αγ. Πέτρου εκτός των τειχών, χαρακτηριστικό του Letarouilly πριν από την πυρκαϊά του 1823 (κατά *Aurea Roma*).

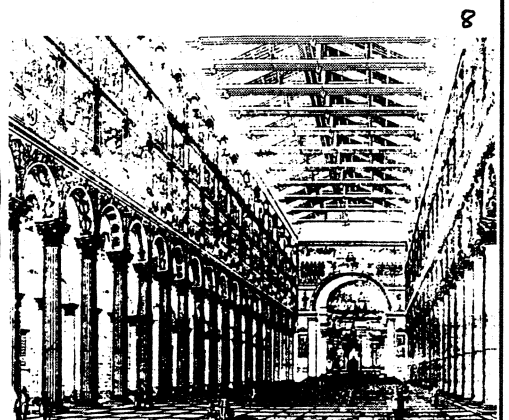
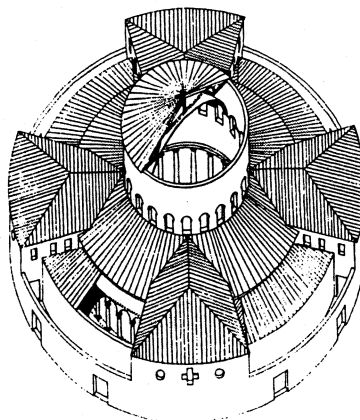
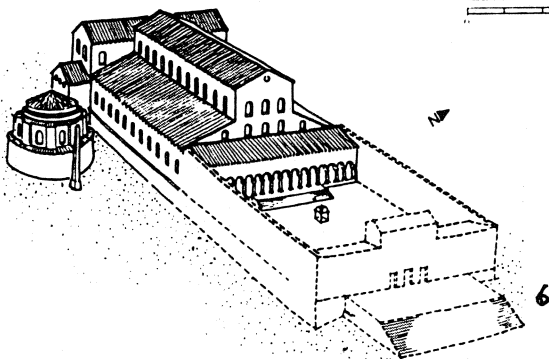
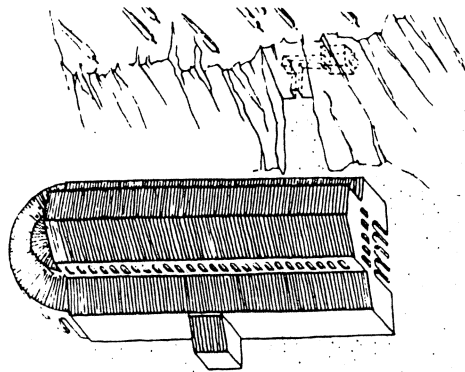
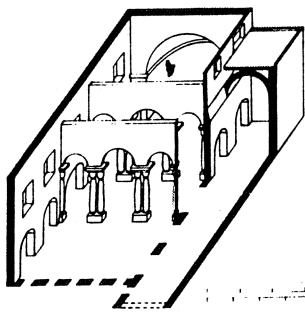
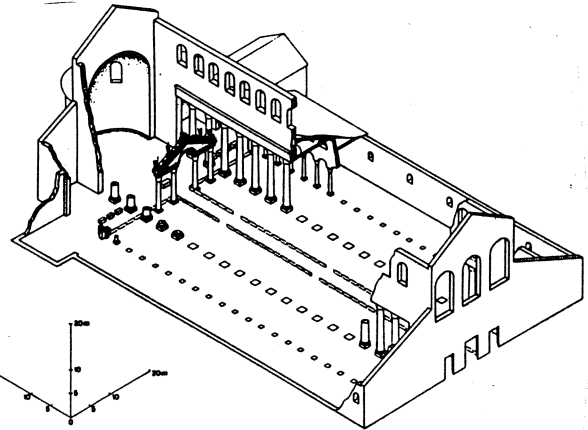
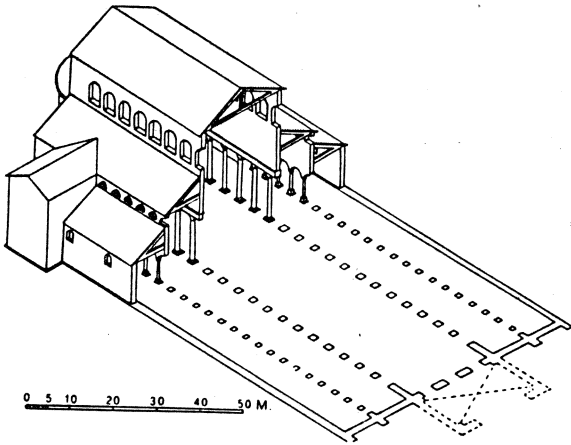

Αντιόχεια

α. Τοπογραφικό της αρχαίας πόλης (κατά Downey και *Antioch, The Lost Ancient City*).

1. Λουτρά E. 2. Ιππόδρομος. 3. Λουτρά B. 4. Οικία με αίθριο. 5. Λουτρά D. 6. Λουτρά A. 7. Λουτρά C. 8. Στάδιον.
9. Προάστειο Κιαουσσέ, μαρτύριο Αγίου Βαβύλα. 10. Λουτρά F. 11. Οικία των Μηγών. 12. Οικία του Μεθυσμένου Διονύσου. 13. Χαράνιον (λιθανάγλυφο σε βράχο). 14. Θέατρο. 15. Αμφιθέατρο. 16. Νότιο νεκροταφείο ("της Μνημοσύνης").

β. Το μαρτύριο του Αγίου Βαβύλα.

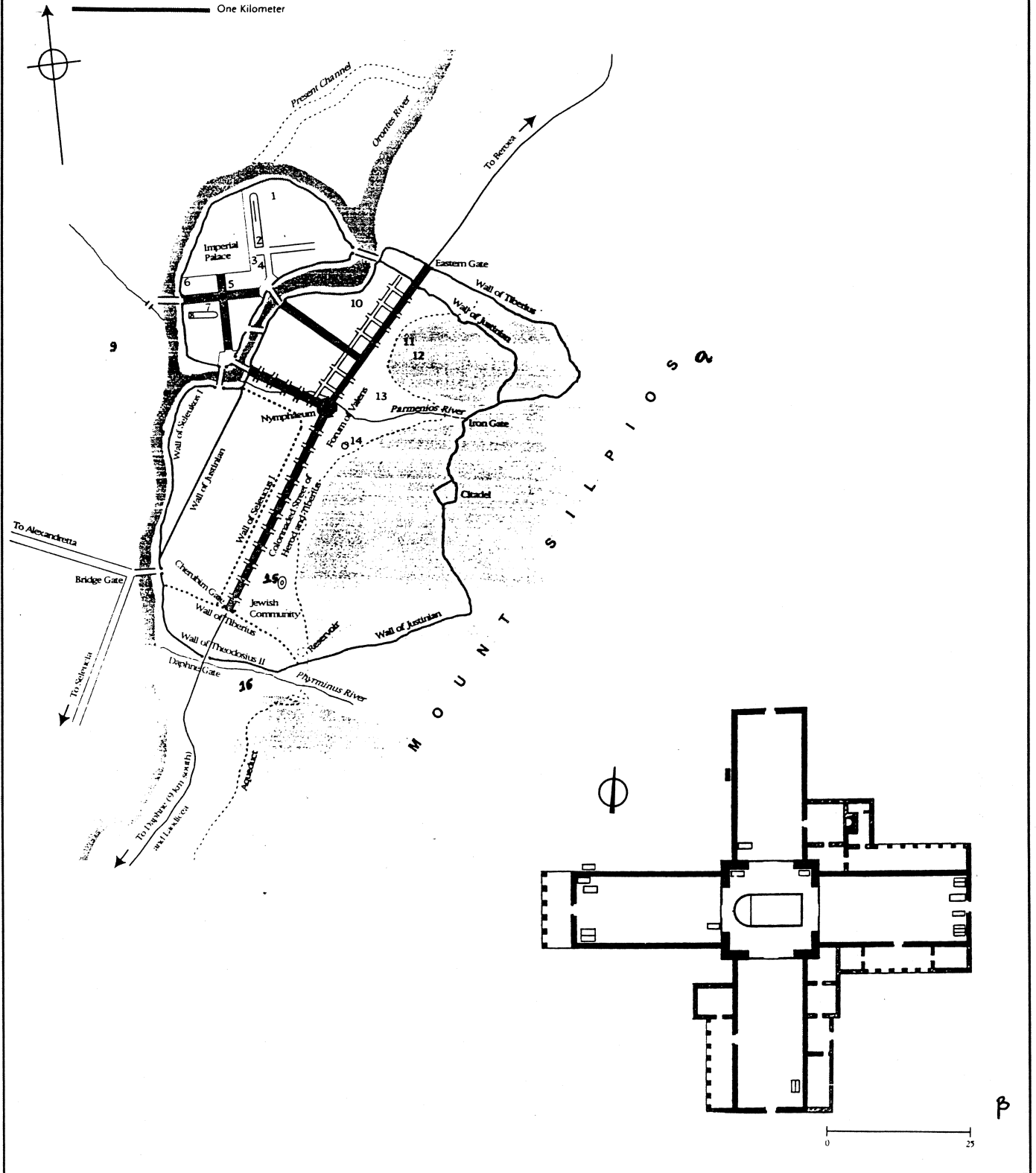

Ιερουσαλήμ

Οι εκκλησίες στην πόλη και την περιοχή της.

Ναοί εντός των τειχών: Βόρειο τμήμα, 1. Βασιλική και μαρτύριο της Ανάστασης, 2. Ναός Αγ. Ιωάννου του Προδρόμου, 3. Ναός της Θεοτόκου στην Προβατική κολυμβήθρα, 4. Ναός της Θεοτόκου ("Νέα").
 Νότιο τμήμα (εκτός τειχών Καπιτωλίνας), 5. Ναός κολυμβήθρας Σιλωάμ.

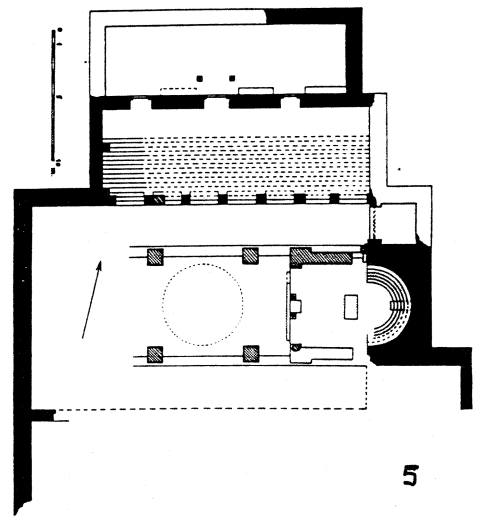
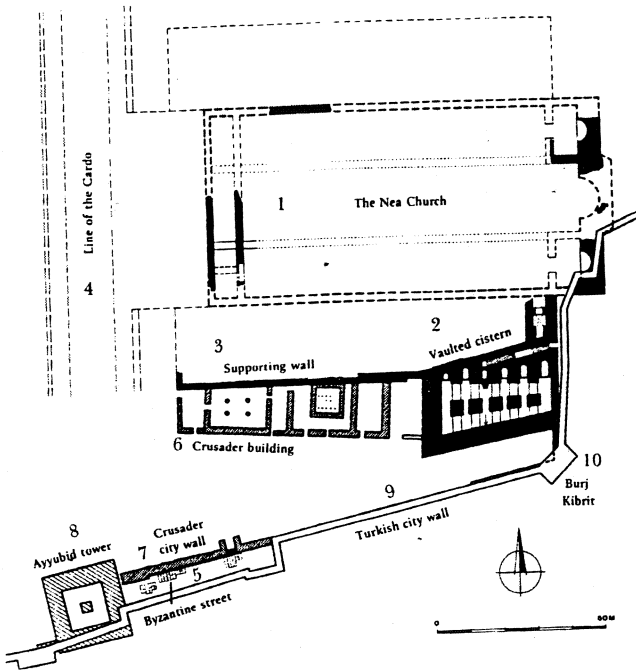
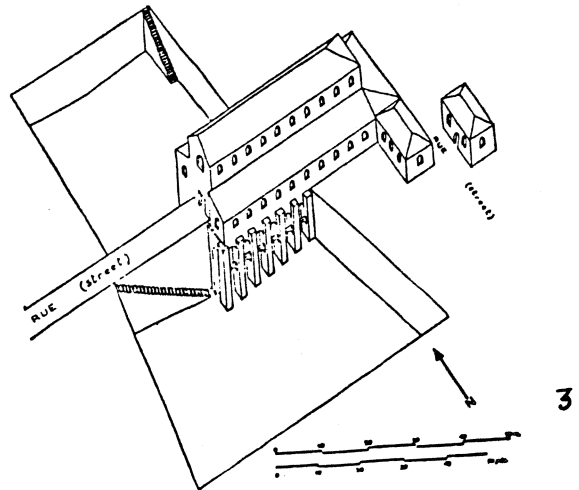
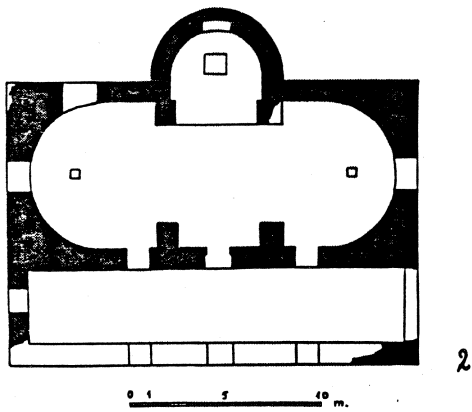
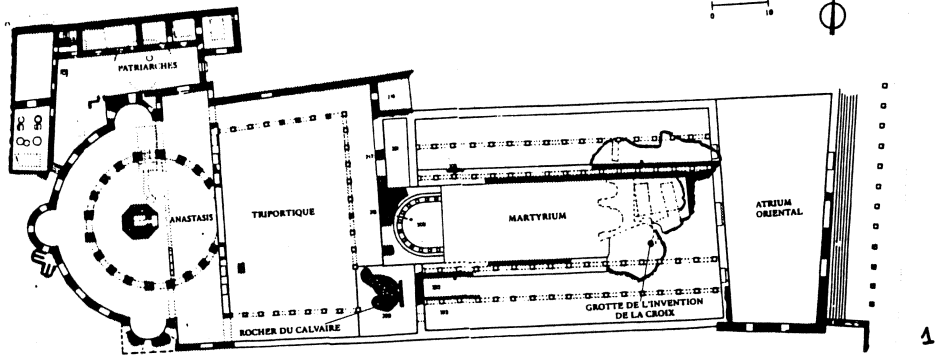

Ιερουσαλήμ

Οι εκκλησίες στην πόλη και την περιοχή της.

Ναοί εκτός των τειχών: Βόρεια της πόλης, 1. Βασιλική του Αγ. Στεφάνου.

Ανατολικά της πόλης, 2. Βασιλική του Ελαιώνα, 3. Ναός της Προσευχής του Χριστού στον κήπο της

Γεθσημανή, 4. Κυκλικός ναός της Ανάληψης στο Όρος των Ελαιών και οκτάγωνο της εποχής των

Σταυροφόρων, 5. Βασιλική του Όρους των Ελαιών.

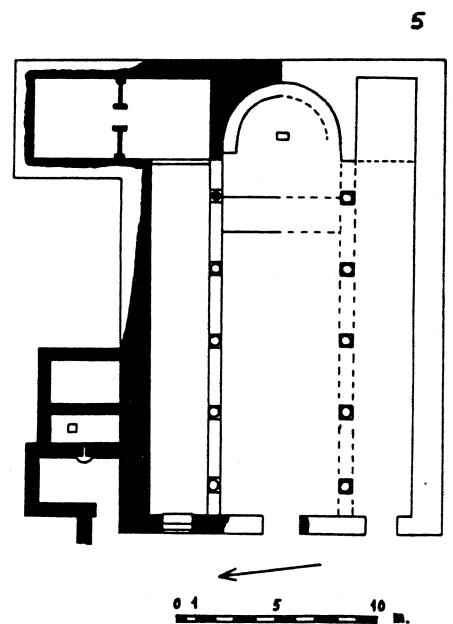
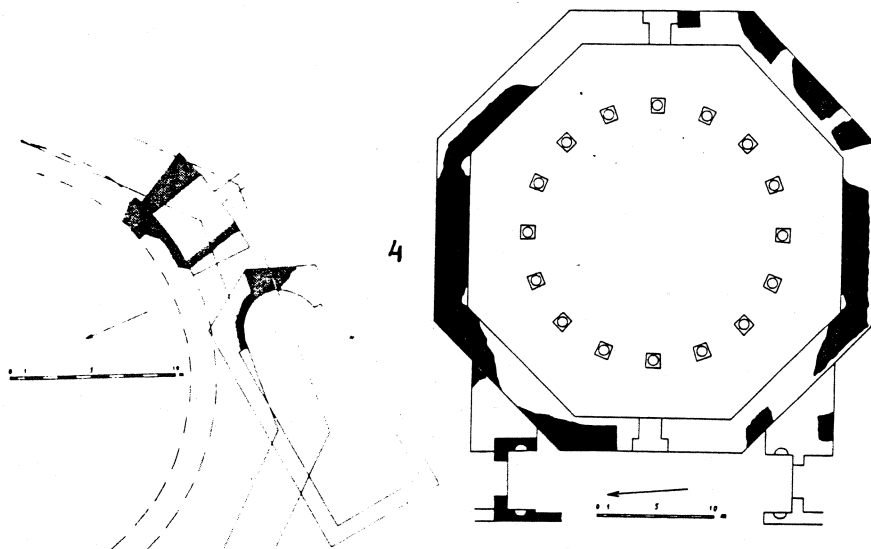
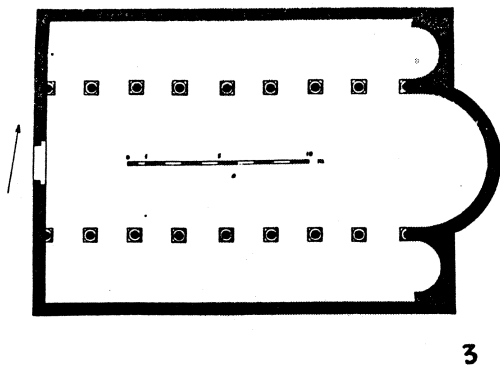
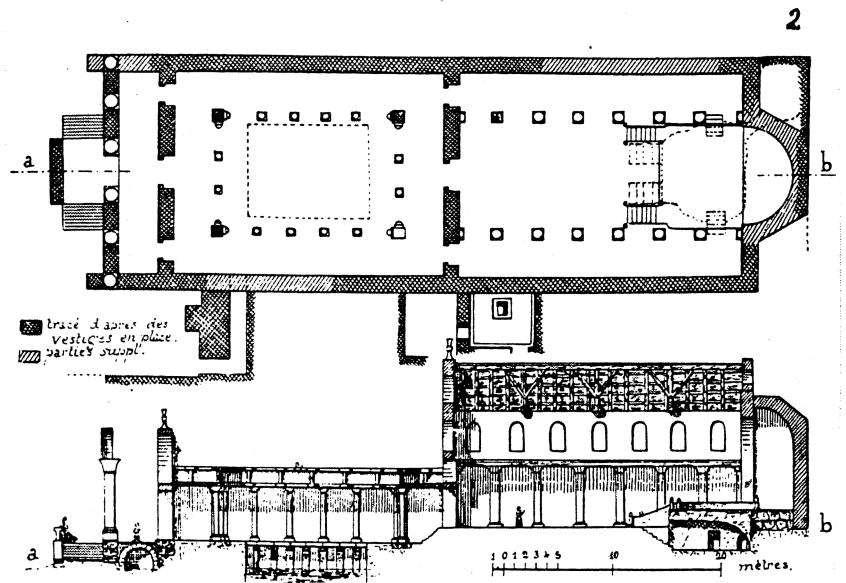
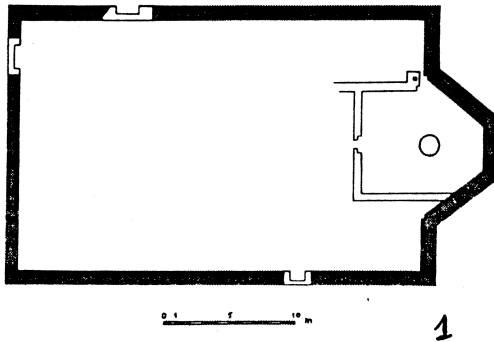

Τοπογραφικά σχέδια παλαιοχριστιανικών πόλεων

Μιλάνο (κατά Cippri-Zibawi): Στο σχέδιο σημειώνεται και η πορεία των υδραγωγείων της πόλης, 1. Ιππόδρομος και θέρμες, 2. Θέατρο, 3. Φόρουμ, 4. Βασιλική Αγ. Σιμπλικιανού, 5. Σιταποθήκες, 6. Βασιλική Αγ. Διονυσίου, 7. Θέρμες Ηρακλέους, 8. Επισκοπικό συγκρότημα (σε μεγέθυνση επάνω αριστερά), 9. Οικία του Αγ. Αμβροσίου, 10. Βασιλική Αγ. Αποστόλων, 11. Σκεπαστή οδός, 12. Αγ. Κέλσος (*hortus ad tres moros*), 13. Αγ. Λαυρέντιος, 14. Αγ. Ευστόργιος, 15. Αμφιθέατρο, 16. Βασιλική των Ναβορίου και Φήλικος, 17-18. Βασιλική Αγ. Βαλερίας και Αγ. Βιταλίου, 19. Βασιλική Αγ. Αμβροσίου ή των Μαρτύρων, 20. Περίβολος Αγ. Βίκτωρος ad corporem και αυτοκρατορικό μανσωλείο.

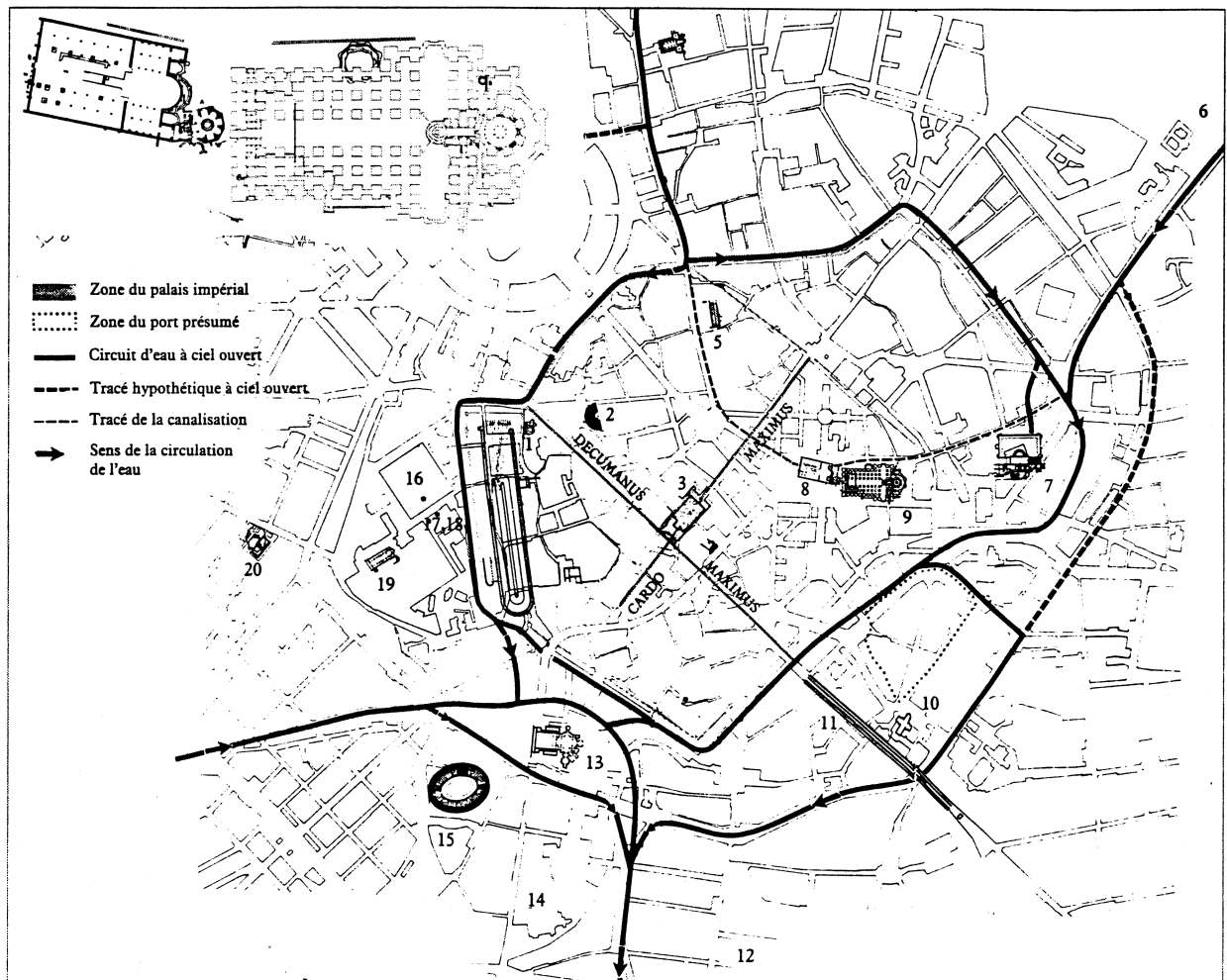

Τοπογραφικά σχέδια παλαιοχριστιανικών πόλεων

1. Ραβέννα (κατά Cirra-Zibawi): 1. Επισκοπικός ναός (βασιλική του Ursus), 2. Βαπτιστήριο Ορθοδόξων, 3. Άγιος Βιτάλιος, 4. Τίμιος Σταυρός και μασωλείο Γάλλας Πλακιδίας, 5. Άγιος Βίκτωρ, 6. Βασιλική αγ. Αποστόλων, 7. Αγία Αγάθη η Μείζων, 8. Επισκοπικός ναός και βαπτιστήριο Αρειανών, 9. Άγιος Απολλινάριος ο Νέος, 10. Άγιος Ιωάννης ο Ευαγγελιστής, 11. Μασωλείο του Θευδέριχου.

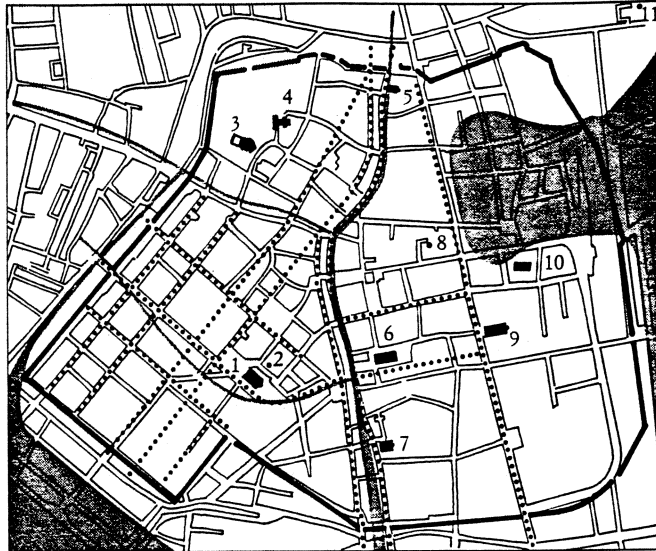

2. Γέρασα (κατά Cirra-Zibawi): 1. Ναός Αρτέμιδος, 2. Επισκοπικό συγκρότημα, 3. Ναός αγ. Θεοδώρου, 4. Συναγωγή, 5. Αγ. Γενέσιος, 6. Αγ. Κοσμάς και Δαμιανός, 7. Αγ. Ιωάννης ο Πρόδρομος, 8. Αγ. Γεώργιος, 9. Αγ. Πέτρος και Παύλος, 10. Ναός του Διός, 11. Φόρουμ, 12. Εκκλησία Προφητών, Αποστόλων και Μαρτύρων, 13. Ναός των Προπυλαίων.

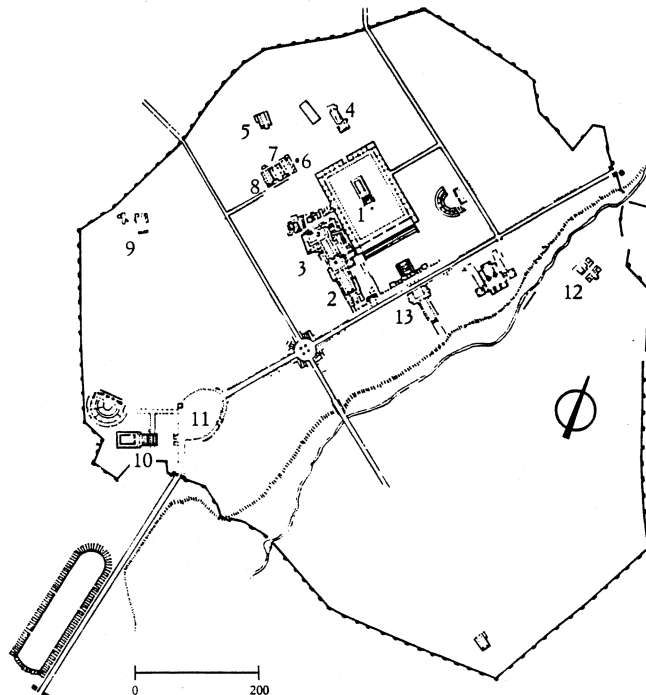

Τοπογραφικά σχέδια παλαιοχριστιανικών πόλεων

1. Σεργιούπολη [Rusafa] (κατά Crippa-Zibawi): 1. Επισκοπικός ναός, 2. Βασιλική Β, 3. Βασιλική Α.

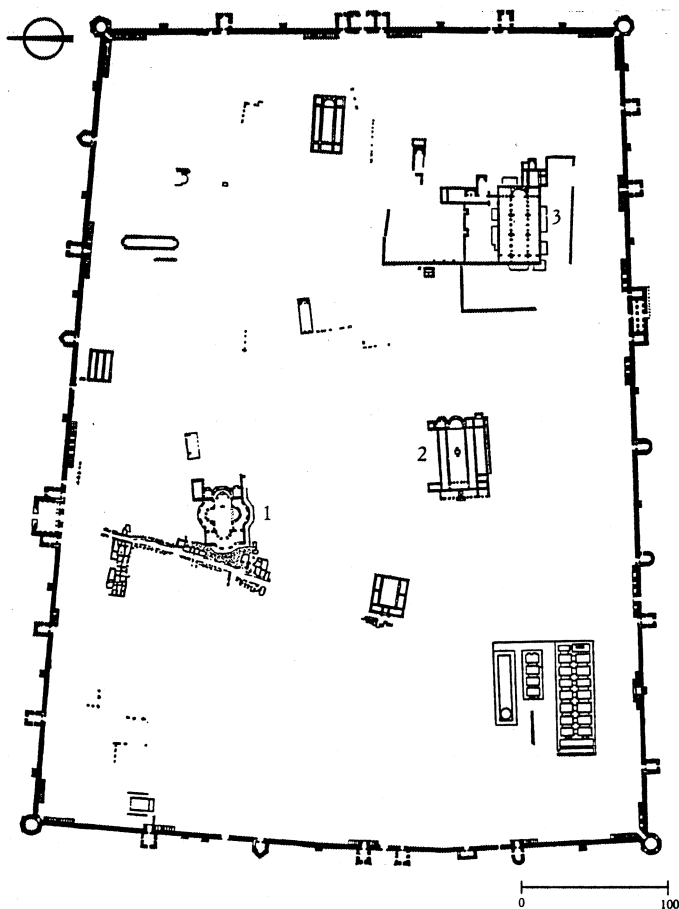

2. Ιουστινιανή Πρώτη [Čaričin Grad] (κατά Crippa-Zibawi): 1. Επισκοπικό συγκρότημα στην ακρόπολη (βασιλική, επισκοπικό μέγαρο, βαπτιστήριο), 2. κυκλική πλατεία με στοές και καταστήματα, 3. βασιλική της Άνω πόλης, 4. βασιλική και μέγαρο του επάρχου, 5. βασιλική της Κάτω πόλης, 6. Θέρμες.



Θεσσαλονίκη
 Τοπογραφικό διάγραμμα της πόλης (κατά Βελένη).

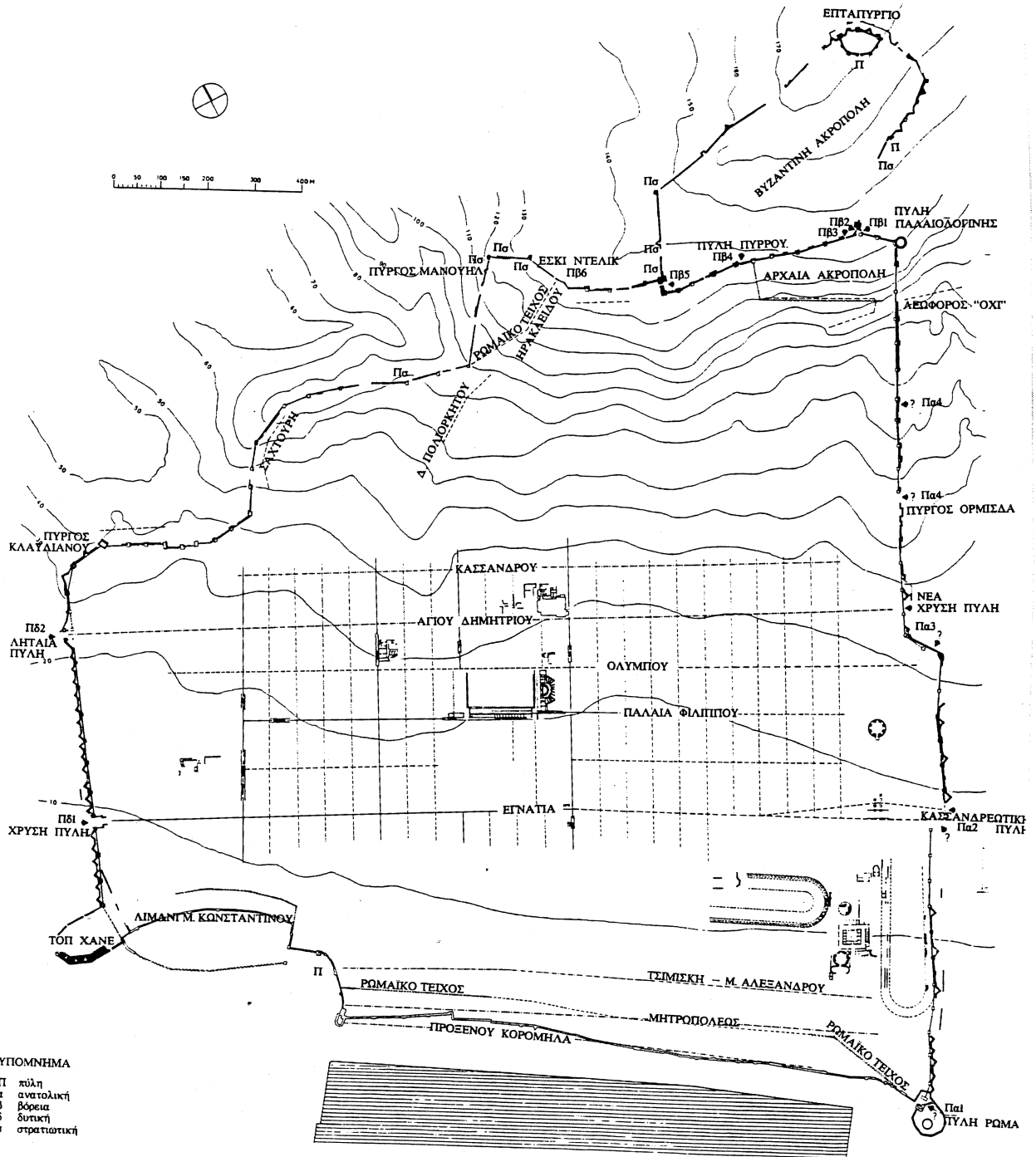

Θεσσαλονίκη

1. Η πόλη κατά την παλαιοχριστιανική περίοδο (κατά Βελένη).

2. Τυπολογία των φάσεων των τειχών της πόλης (κατά Βελένη): οι μικροί ορθογώνιοι πύργοι βρίσκονται στα ορεινά τείχη, οι μεγάλοι στα πεδινά.

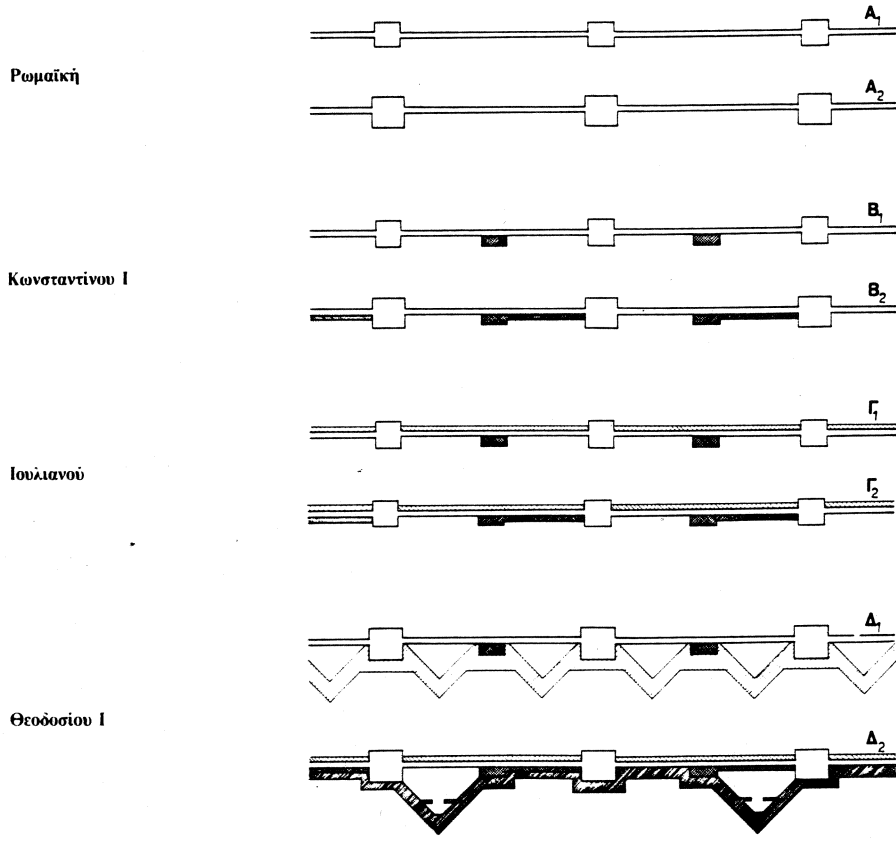
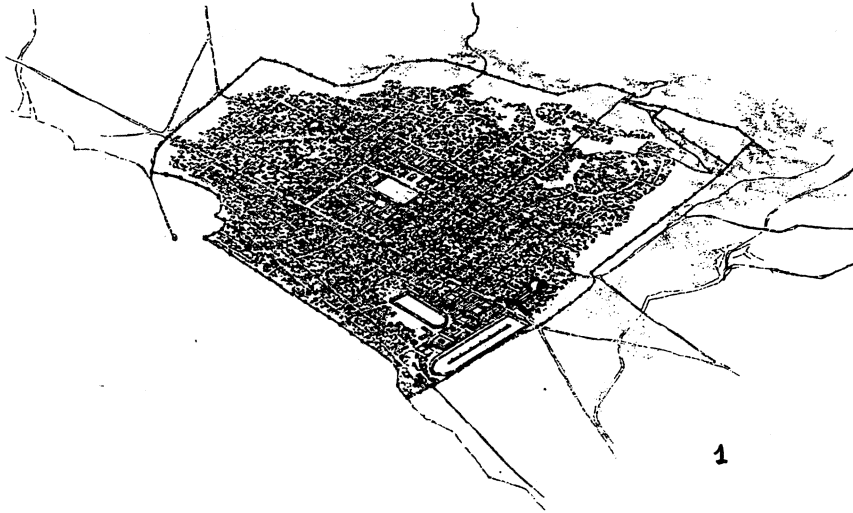

Θεσσαλονίκη

1-2. Η αρχαία Αγορά της πόλης, κάτοψη και αναπαράσταση (κατά Βελένη). 3. Η περιοχή του παλατιού, του Ιπποδρόμου και της Ροτόντας (κατά *Aurea Roma*). 4. Το παλάτι του Μαξιμιανού Γαλερίου (κατά Αθανασίου, Μάλαμα, Μίζα, Σαραντίδου).

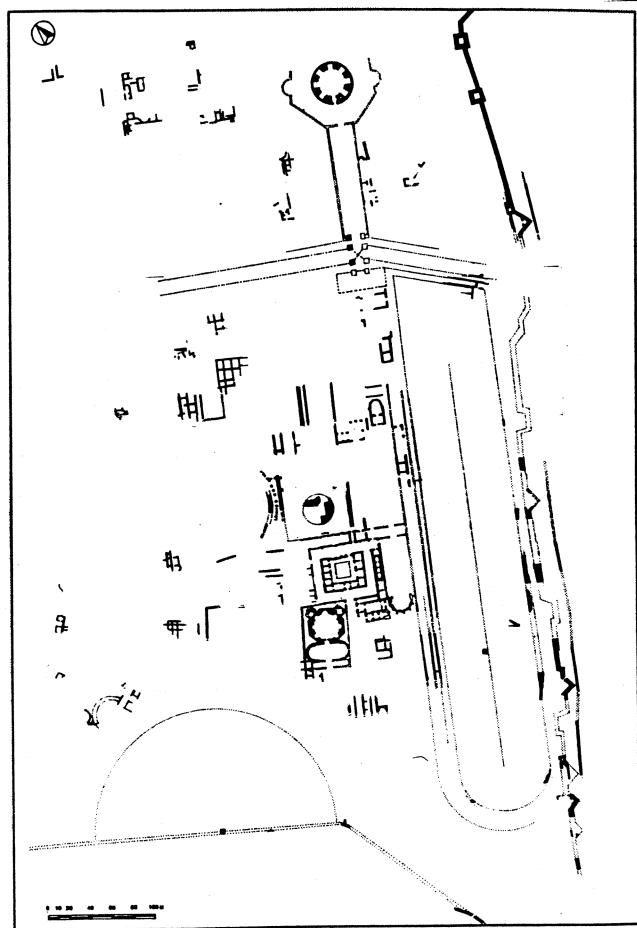
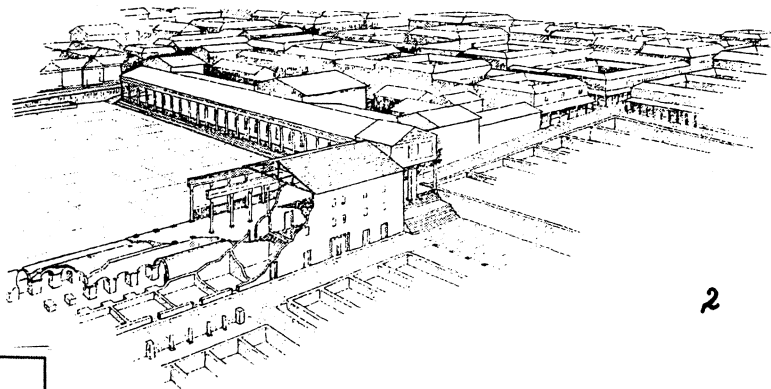
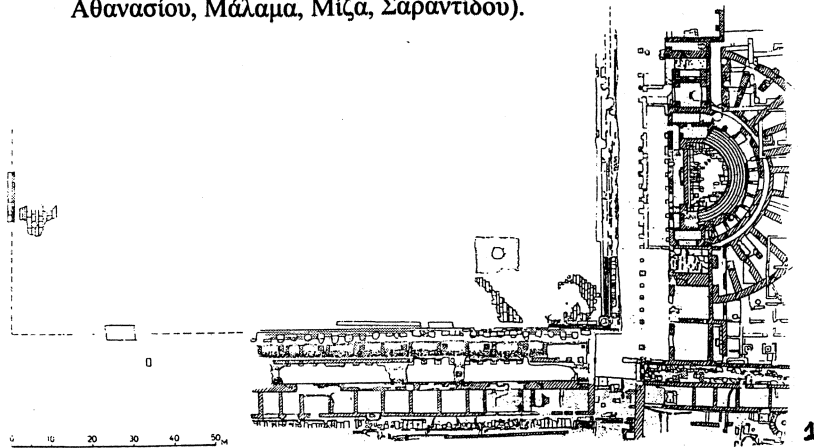

3

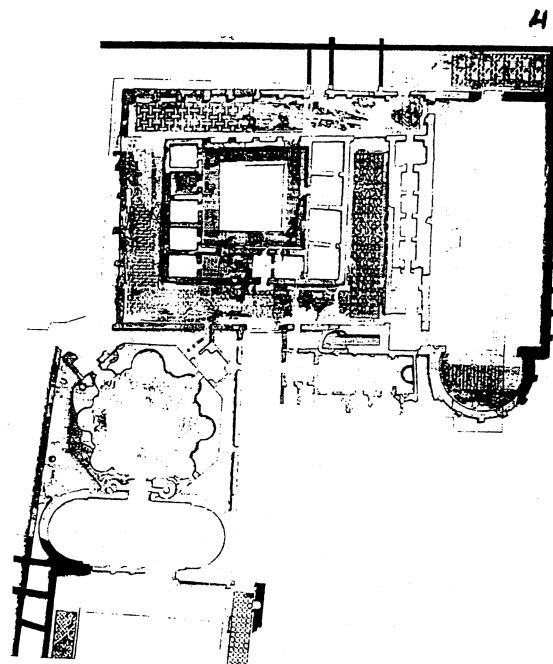

4

Θεσσαλονίκη

1. Σχέση Κασσανδρεωτικής πόλης και αψίδας Γαλερίου: θεωρητική προσέγγιση δύο φάσεων, της ρωμαϊκής και της εποχής του Θεοδοσίου Α', για την πορεία της Εγνατίας οδού και της αίθουσας δυτικά της αψίδας (κατά Βελένη). 2. Αξονομετρική αναπαράσταση της περιοχής της Ροτόντας στην εποχή του Θεοδοσίου του Α' (κατά Τροχίδη). 3-4. Η Ροτόντα, κάτοψη και τομή με όλες τις φάσεις (κατά Θεοχαρίδου): P = ρωμαϊκή φάση, A (X₁) = παλαιοχριστιανική φάση, Γ (X₂) = φάση 7^{ου} αι., O = όψιμες φάσεις με εγχόρηγες τοίχοποιίες, T_α (T) = φάσεις εποχής τουρκοκρατίας, T_β = φάση α' δεκαετίας 20ου αι. 5. Παλαιοχριστιανικό πρόσκτισμα της Ροτόντας, κάτοψη και αξονομετρική αναπαράσταση (κατά Μουτσόπουλο).

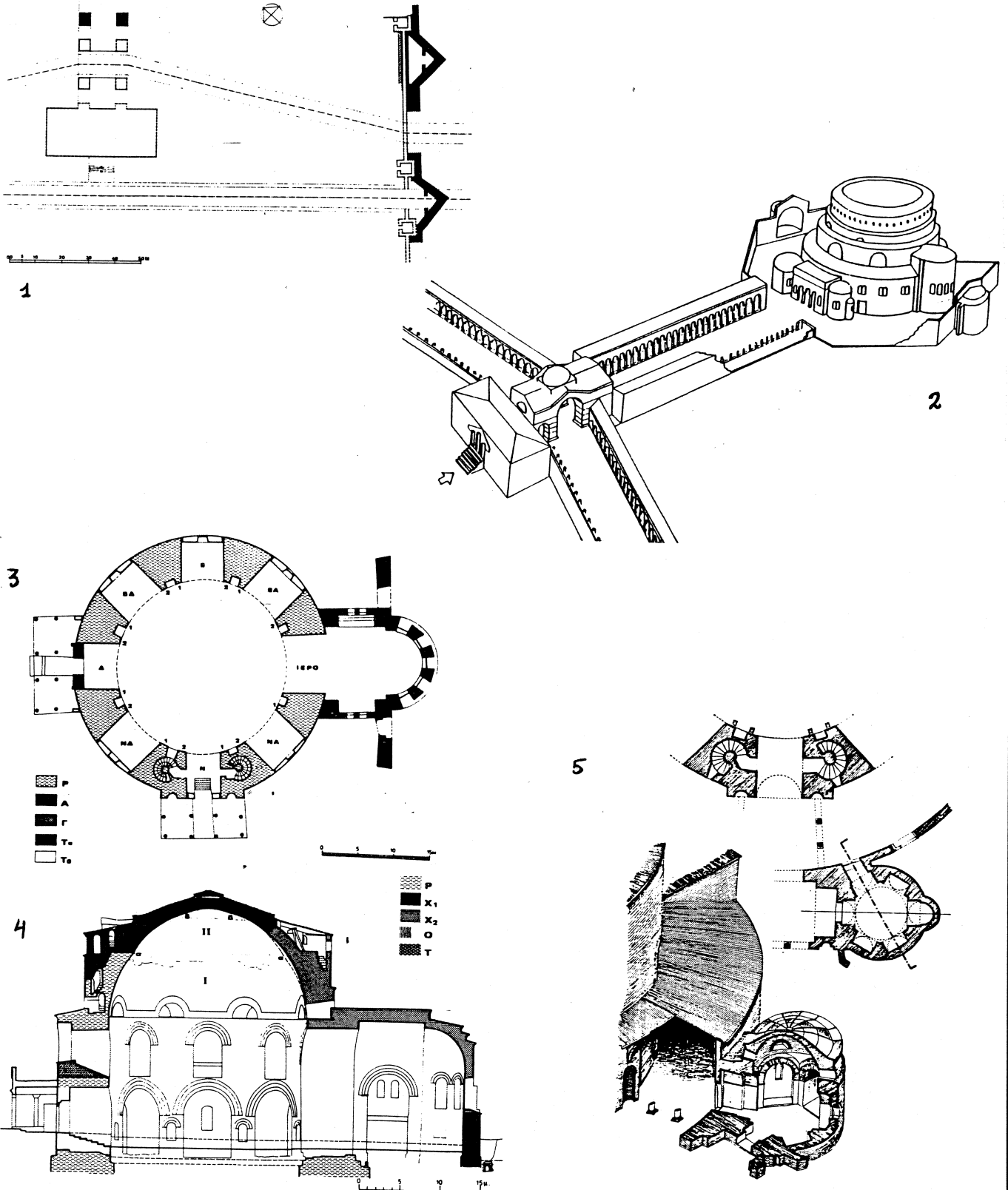

Θεσσαλονίκη

Ναός Αγίου Δημητρίου (κατά Σωτηρίου).

1. Κάτοψη (φάσεις του τέλους του 5^{ου} και του 7^{ου} αι.). 2. Τα αρχαιότερα λείψανα με την ανίδα της αρχαιότερης βασιλικής του 412-413. 3. Κάτοψη της κρύπτης. 4. Αναπαράσταση της αρχικής και των μεταγενέστερων φάσεων της δεξαμενής της κρύπτης (δεν υπήρχε λεκάνη για τη συλλογή ύδατος στην αρχική φάση).

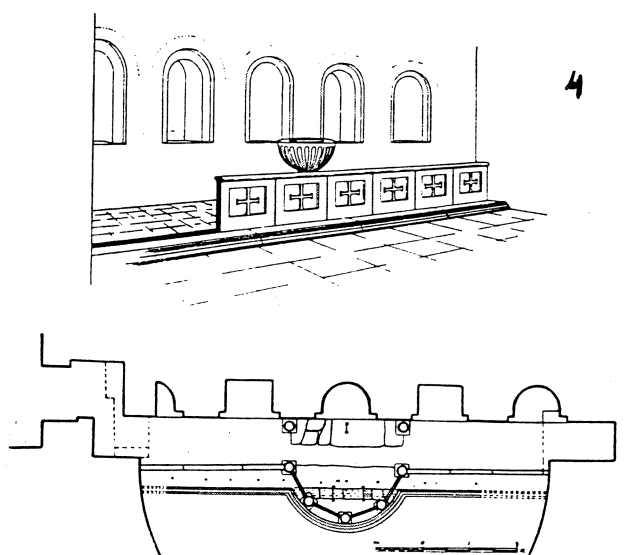
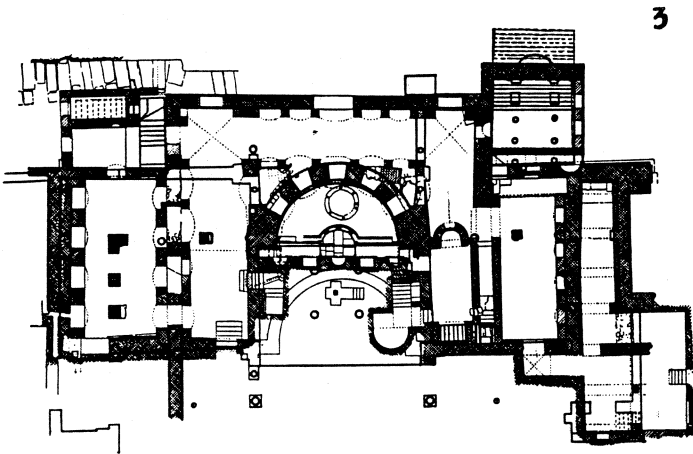
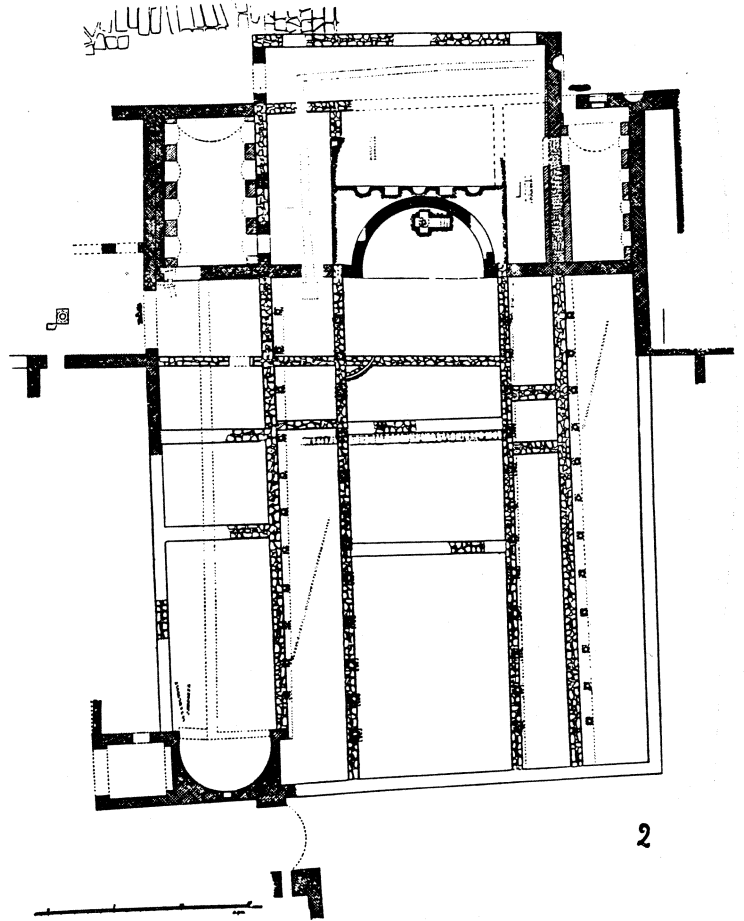
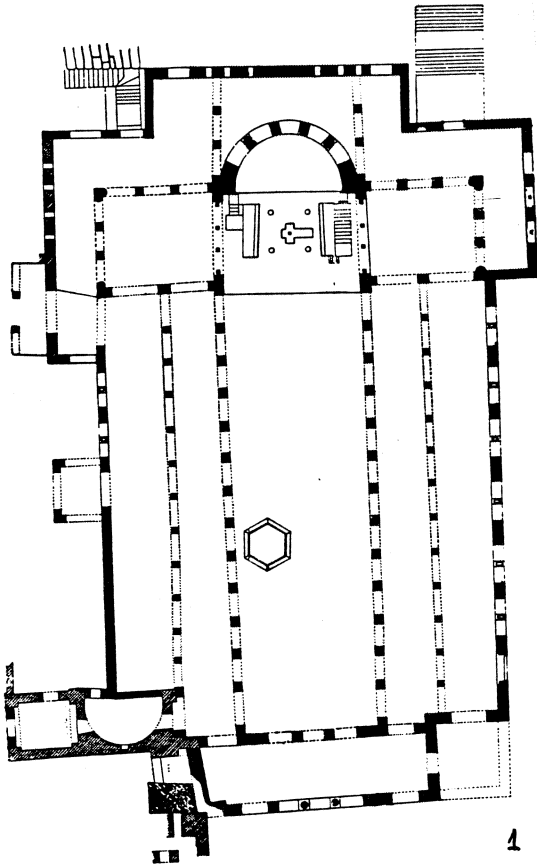

Θεσσαλονίκη

1. Αχειροποίητος (β' μισό 5^{ου} αι.), κάτοψη (κατά Hoddinott). 2. Βασιλική κάτω από την Αγία Σοφία (τέλη 5^{ου} αι.), κάτοψη (κατά Μέντζο). 3. Νεκροταφειακή βασιλική οδού Γ' Σεπτεμβρίου και σταυρικό μαρτύριο (αρχές 5^{ου} αι.), κάτοψη (κατά Κουρκουτίδου-Νικολαΐδου). 4. Μονή Λατόμου (αρχή 6^{ου} αι.), τομές και κατόψεις της υπάρχουσας και της αρχικής φάσης (κατά Ευγγόπουλο).

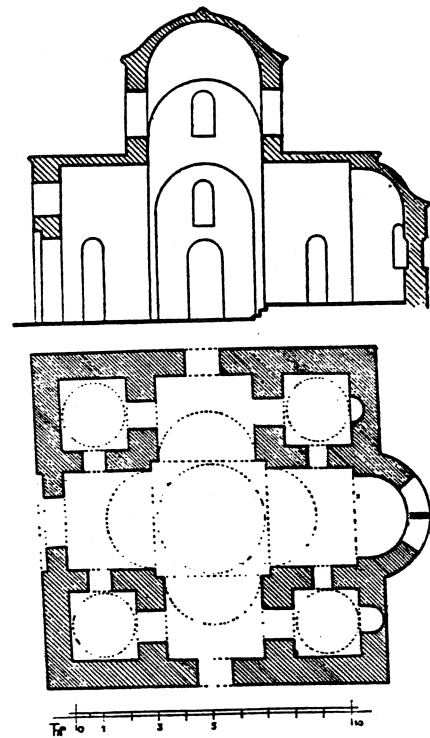
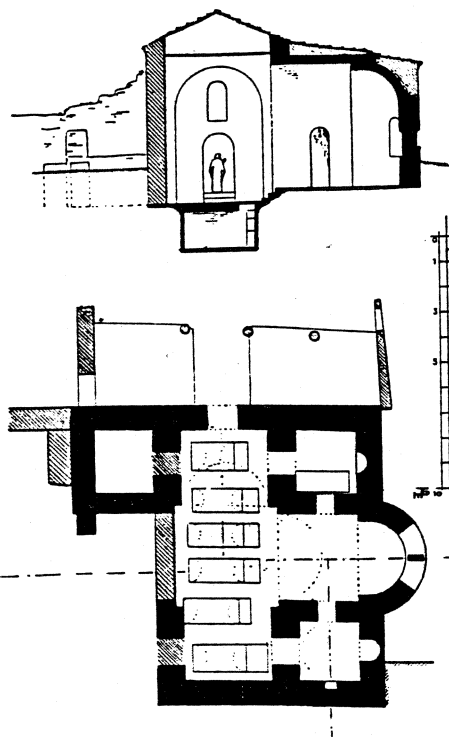
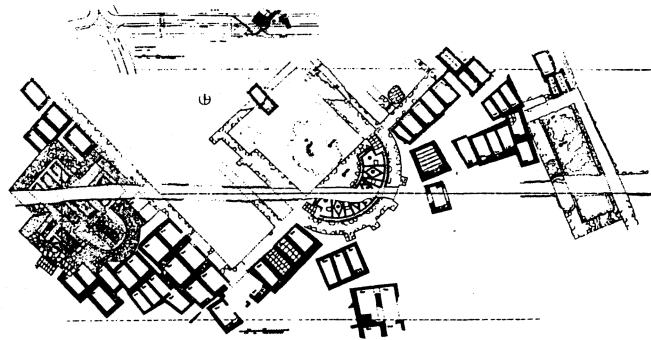
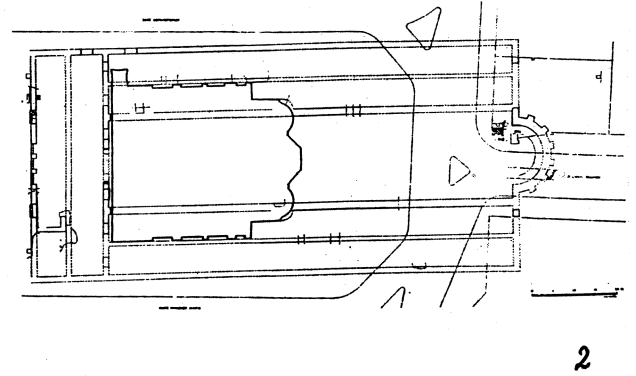
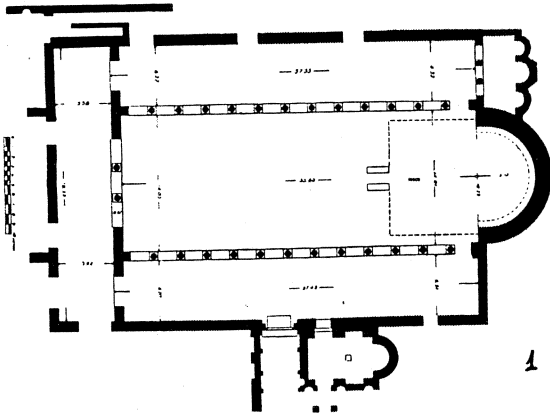

Αθήνα

1. Τοπογραφικό διάγραμμα της αρχαίας και της υστερορωμαϊκής πόλης (κατά Τραυλό).
2. Το υστερορωμαϊκό τείχος (κατά Τραυλό). 3. Η έκταση της πόλης εντός του υστερορωμαϊκού τείχους (κατά Μακρή).

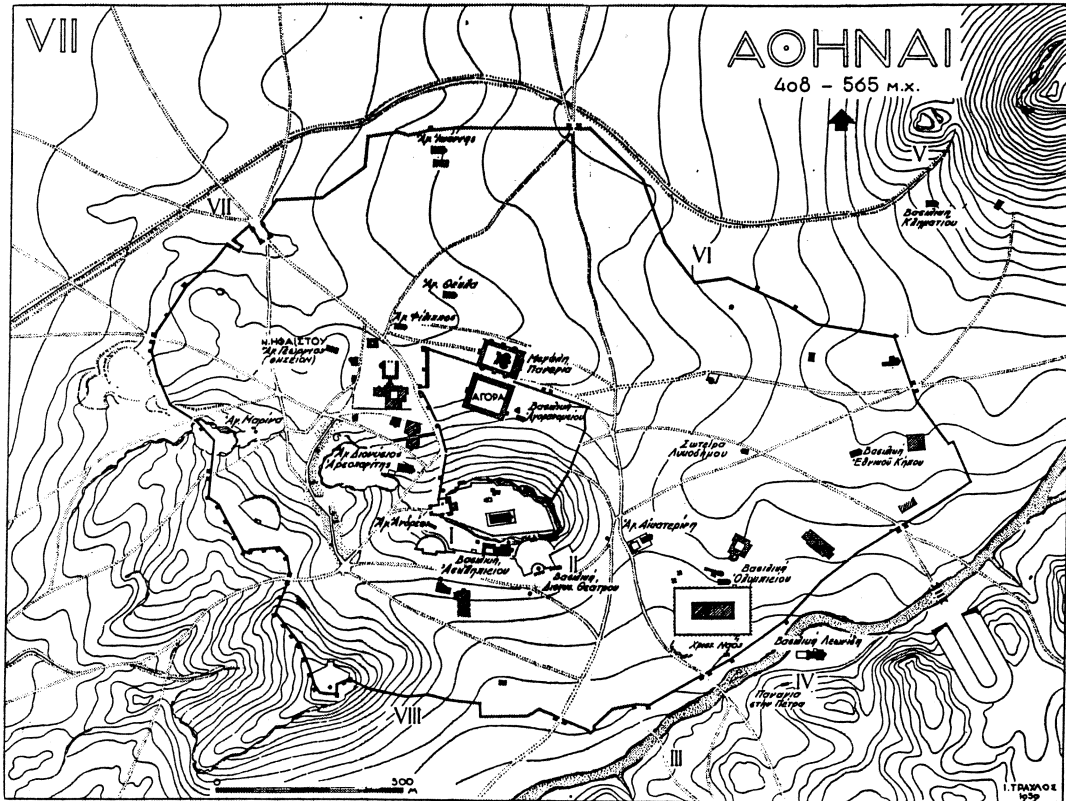

1

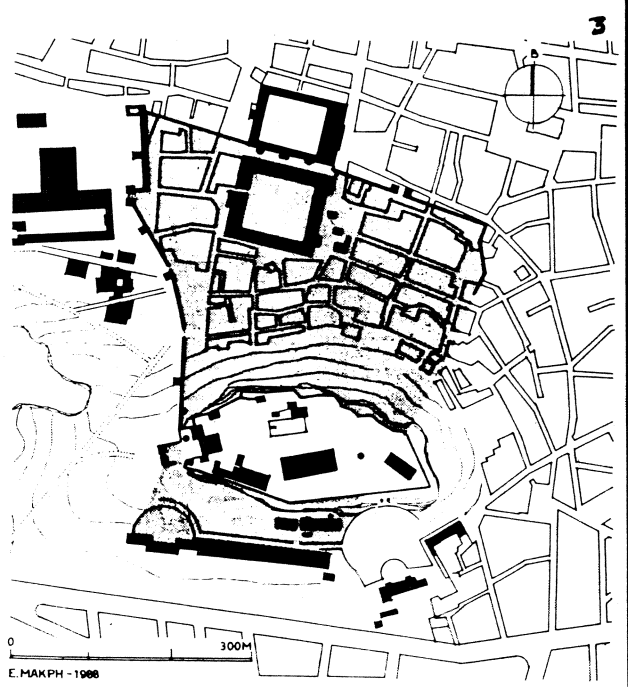
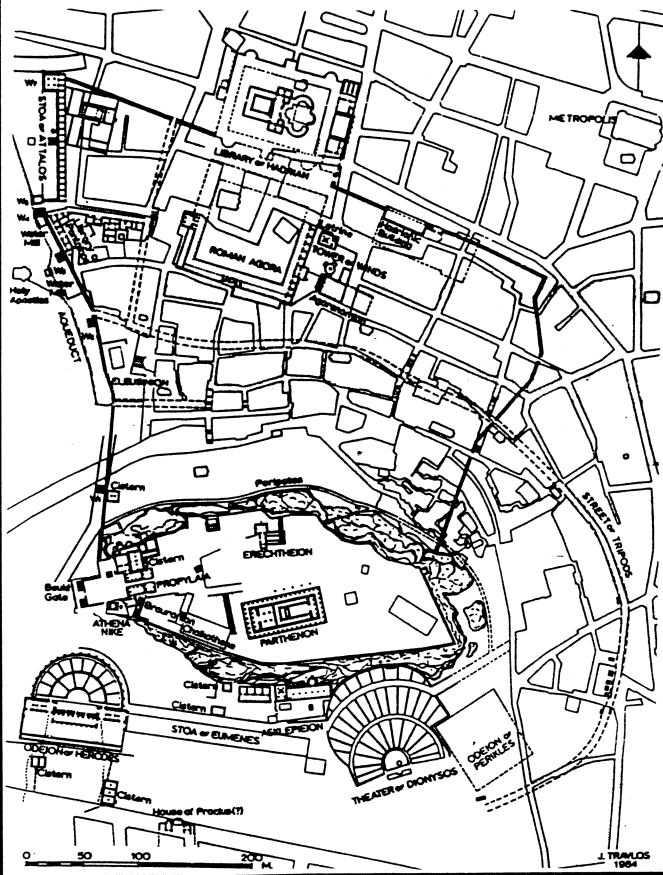

3

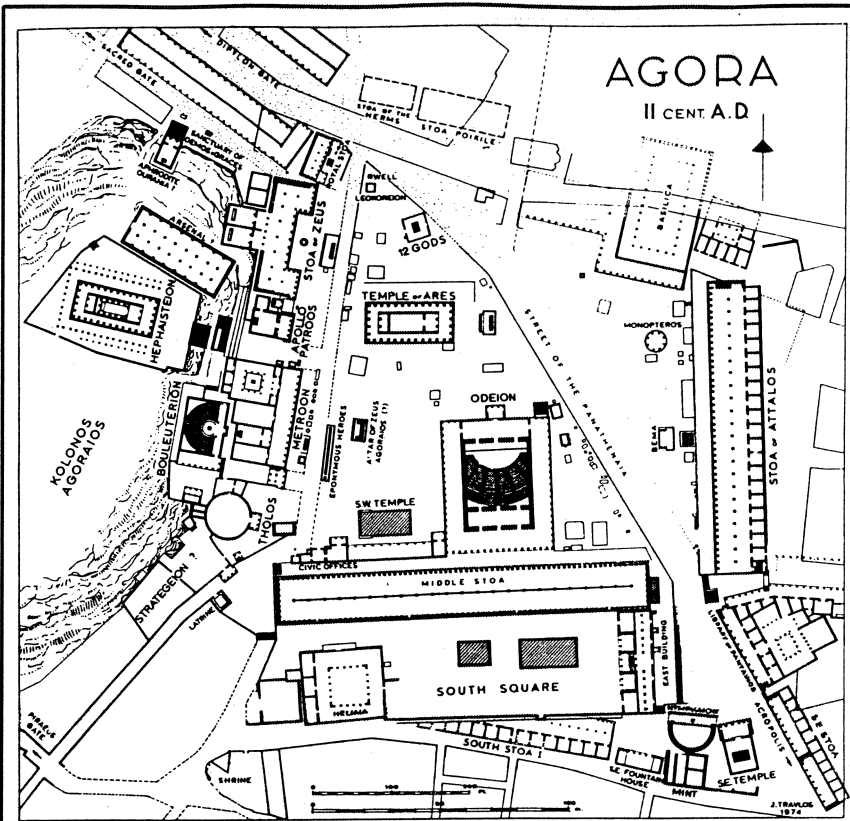

Αθήνα
 1-2. Τοπογραφικά διαγράμματα της περιοχής της Αγοράς στο 2^ο και τον 5^ο αιώνα μ.Χ. (κατά Τραυλό).

1
 2

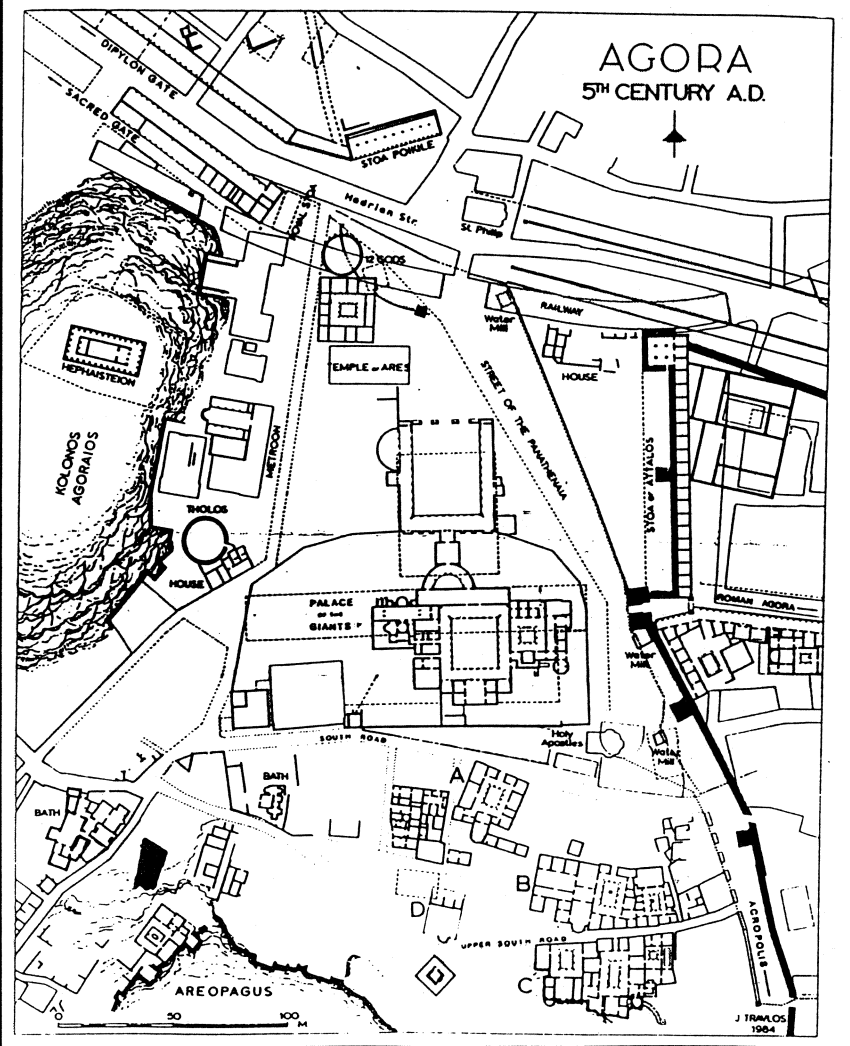

Αθήνα

Παλάτια και οικίες.

1. Το "Παλάτι των Γιγάντων" στο κέντρο της Αγοράς, προοπτικό και πρόσοψη (κατά Τραυλό).
2. Η "Οικία των αγαλμάτων" στη Β κλιτύ του Αρείου Πάγου (κατά Τραυλό).
3. Υστερορωμαϊκή οικία στη Β κλιτύ του Αρείου Πάγου (κατά Τραυλό).

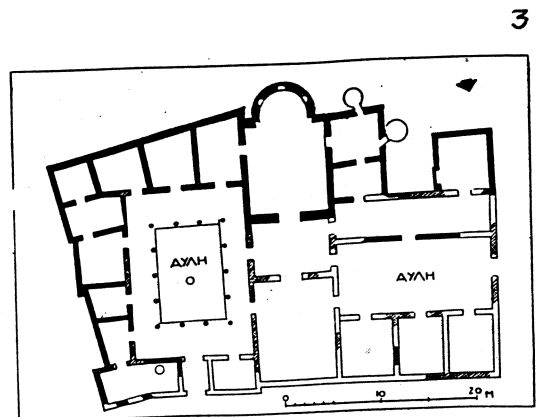
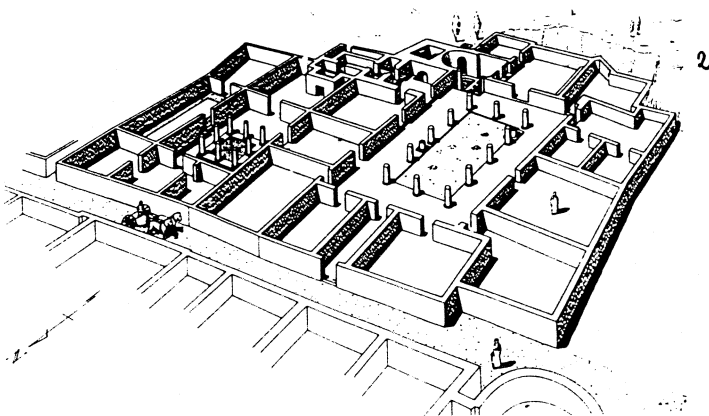
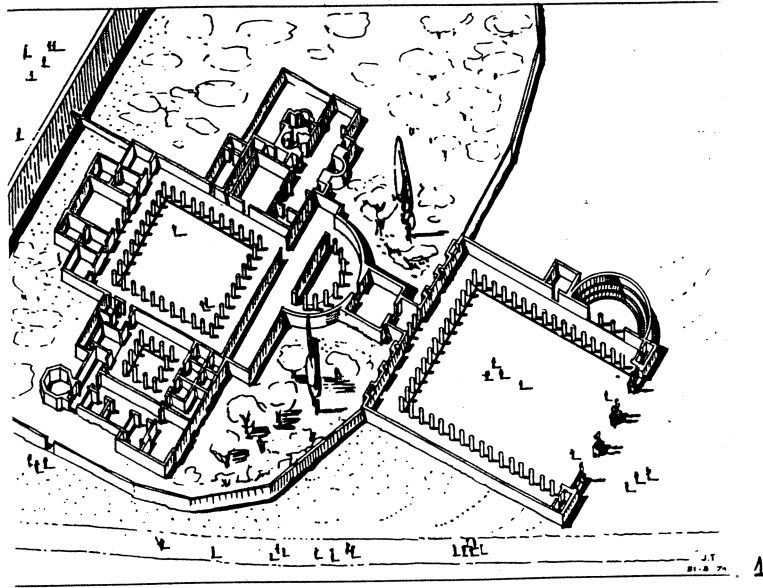

Αθήνα

Εκκλησίες εκτός Υστερορωμαϊκού τείχους.

1. Βασιλική του Ιλισού. 2. Βασιλική ναού Αρτέμιδος Αγροτέρας. 3. Βασιλική Ολυμπίου. 4. Βασιλική Διονυσιακού Θεάτρου. 5. Ασκληπιείο και βασιλική της χριστιανικής φάσης. 6. Βασιλική του "Θησείου".

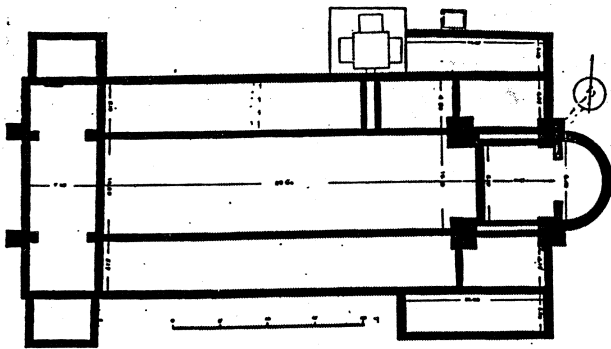

1

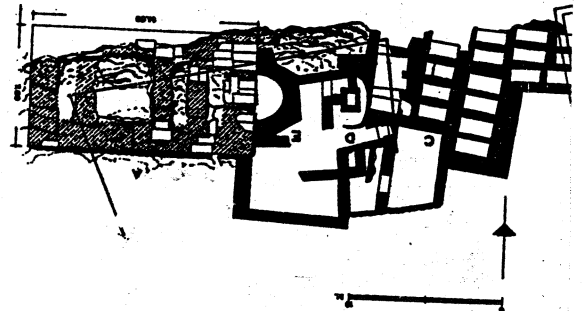

2

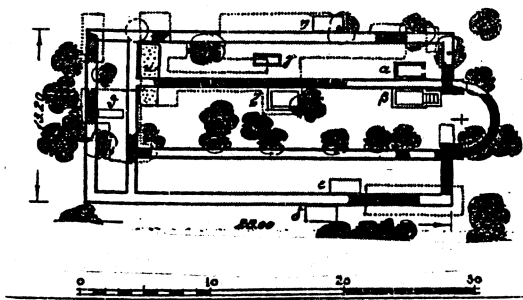

3

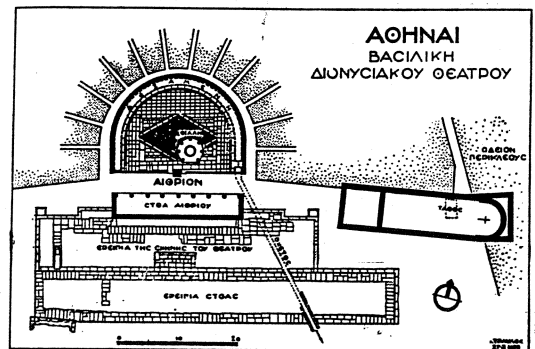

4

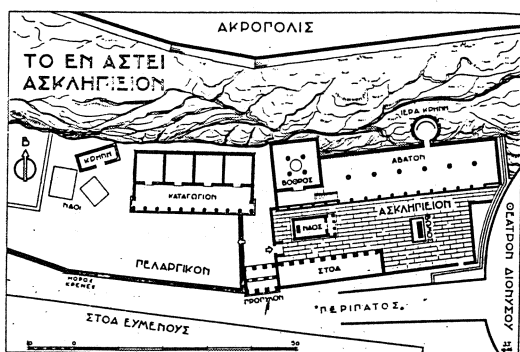

5

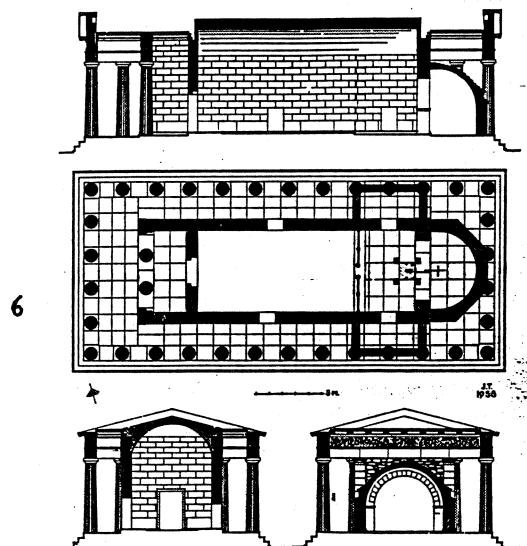
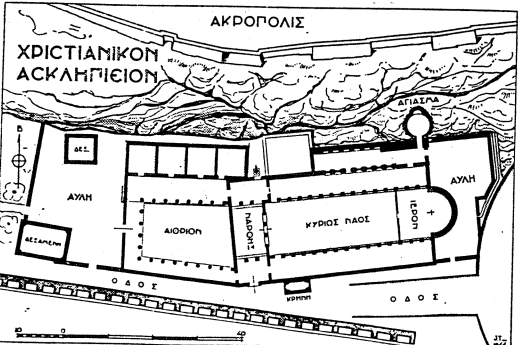

6

Αθήνα

Εκκλησία εκτός Υστερορωμαϊκού τείχους: 1. Η Βιβλιοθήκη του Αδριανού με το τρίκογχο οικοδόμημα και η μετασκευή του σε τετράκογχο χριστιανικό ναό (κατά Τραυλό, με διορθώσεις).

Εκκλησίες εντός Υστερορωμαϊκού τείχους: 2. Παρθενώνας, χριστιανική φάση, κάτοψη (κατά Κορρέ).

3. Παρθενώνας, αναπαράσταση της ανατολικής πλευράς κατά το 12^ο αιώνα (κατά Κορρέ). 4. Ερέχθειο, χριστιανική φάση (κατά Τραυλό).

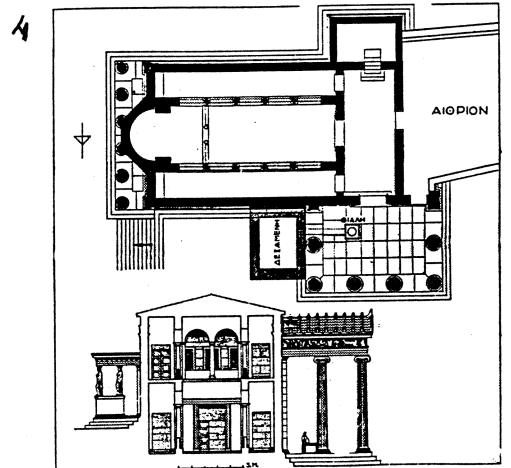
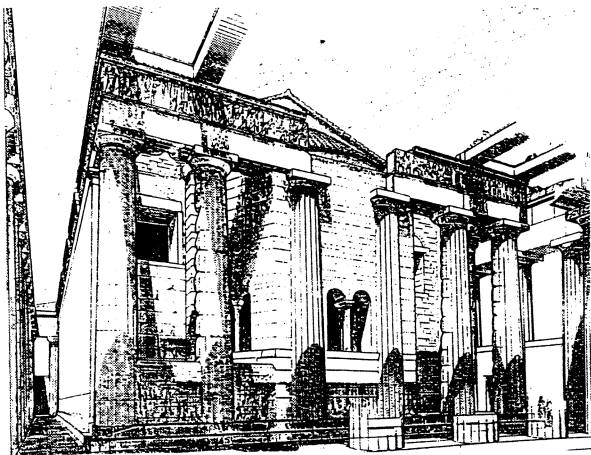
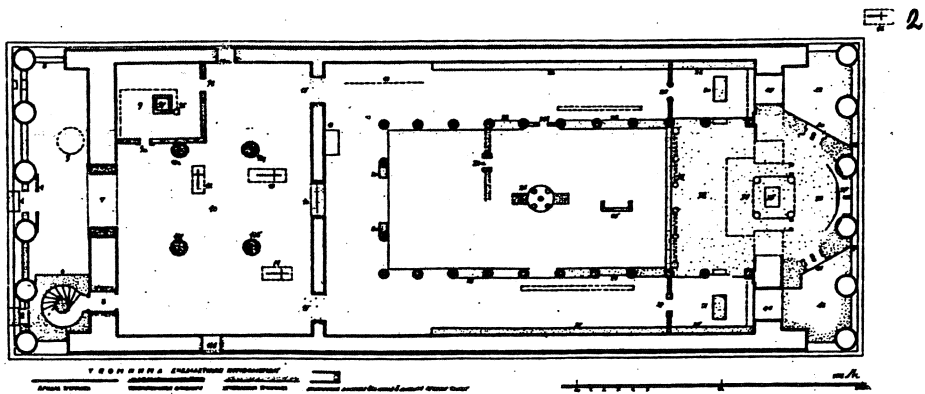
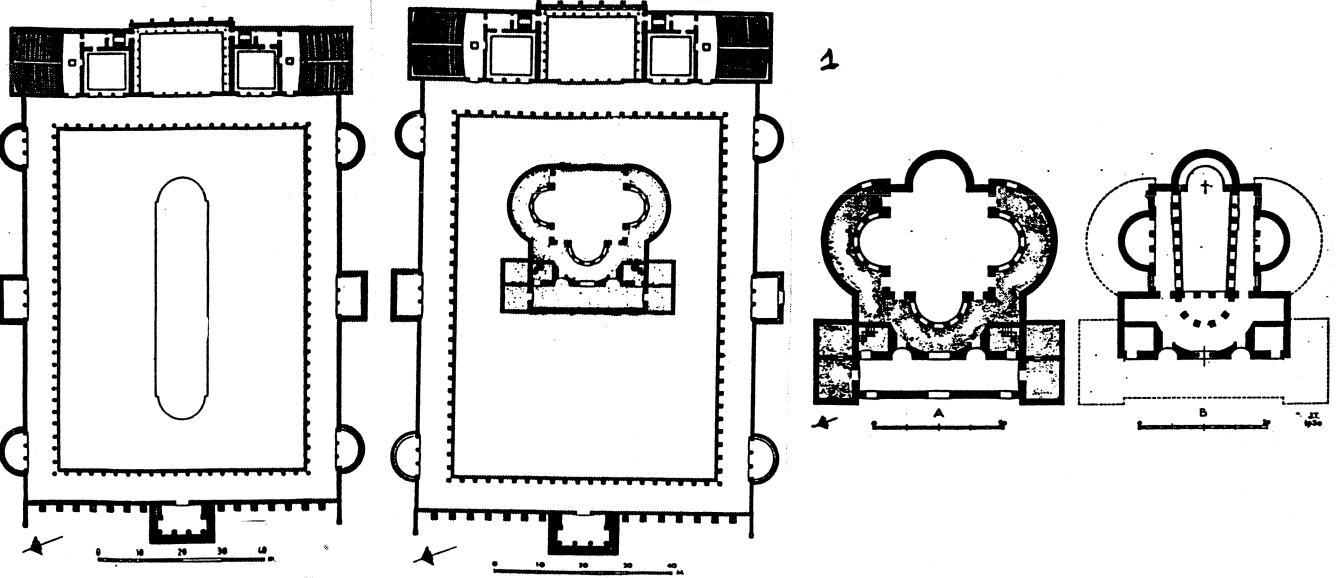

Νέα Αγχιάλος (Φθιώτιδες Θήβες)
 Τοπογραφικό της πόλης (κατά Π. Λαζαρίδη)



- ΥΠΟΜΝΗΜΑ**
- 1 Βασιλική Δ
 - 2 Τεφές
 - 3 Επισκοπείο
 - 4 Ανασκαφή Μαντίση
 - 5 Βασιλική Γ
 - 6 Υποναυτο
 - 7 Βασιλική Ζ
 - 8 Λουτρό
 - 9 Βασιλική Θ
 - 10 Κεραμείο
 - 11 Τείχος
 - 12 Τάφος
 - 13 Εσπερωτόνιο
 - 14 Λουτρό Ικτοόγλου
 - 15 Ακρόποις
 - 16 Ανασκαφή Αναστασίου
 - 17 Τμήτ. κίονες
 - 18 Τμήτ. φρεσάτου Βαπέου
 - 19 Δία κίονες
 - 20 Τμήτ. τοίχου
 - 21 Τμήτ. αγωγού
 - 22 Ανασκαφή έδου Ελευθερίας
 - 23 Βασιλική Μαρτυρίου
 - 24 Αστικό

Νέα Αγχιάλος (Φθιώτιδες Θήβες)

Οι εκκλησίες της παλαιοχριστιανικής πόλης.

1. Βασιλική Αγίου Δημητρίου (Α), τομή και κάτοψη (κατά Σωτηρίου).
2. Βασιλική Επισκόπου Ελπίδιου (Β), κάτοψη (κατά Λαζαρίδη).
3. Βασιλική Δ, κάτοψη (κατά Λαζαρίδη).
4. Βασιλική του Μαρτυρίου, κάτοψη (κατά Λαζαρίδη).
5. Τρίκλιτος ιδιωτικός (;) ναΐσκος (κατά Ντίνα).

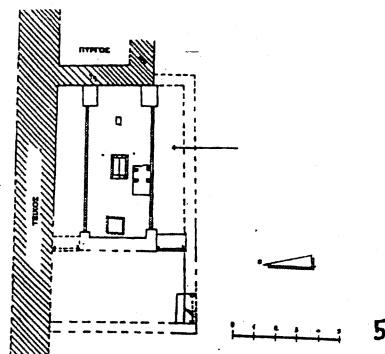
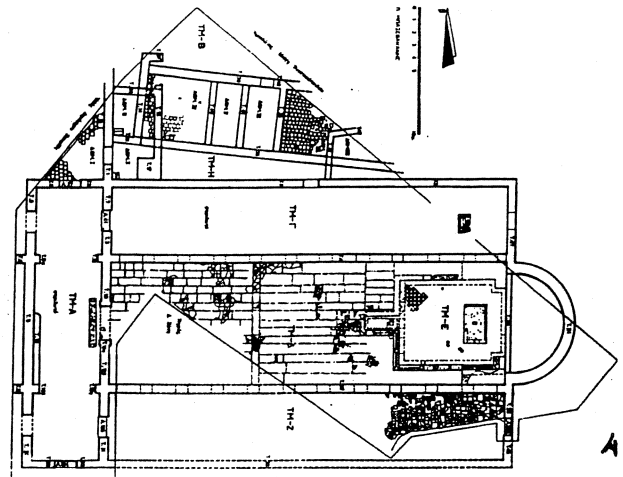
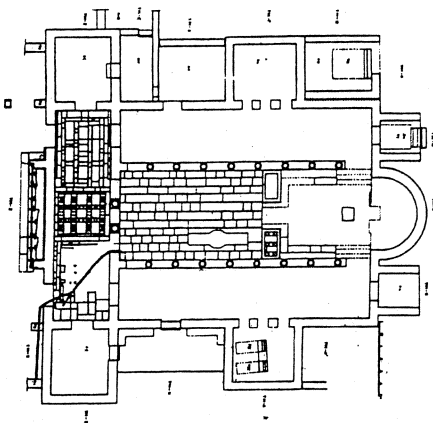
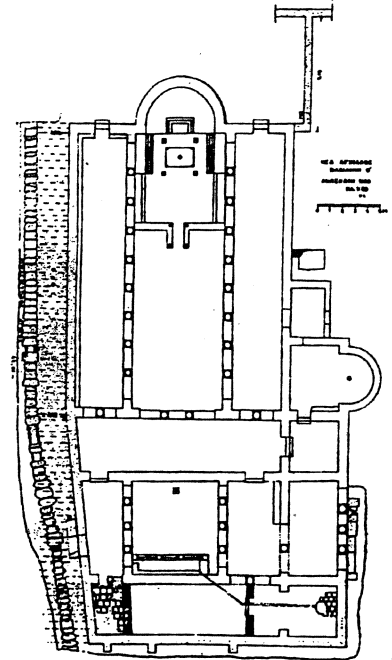
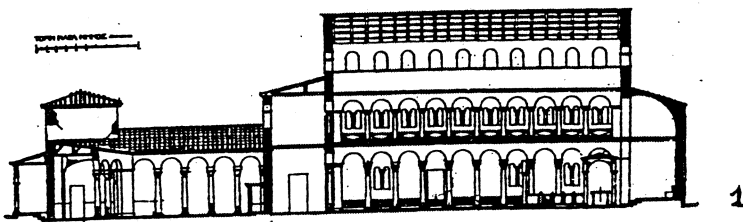
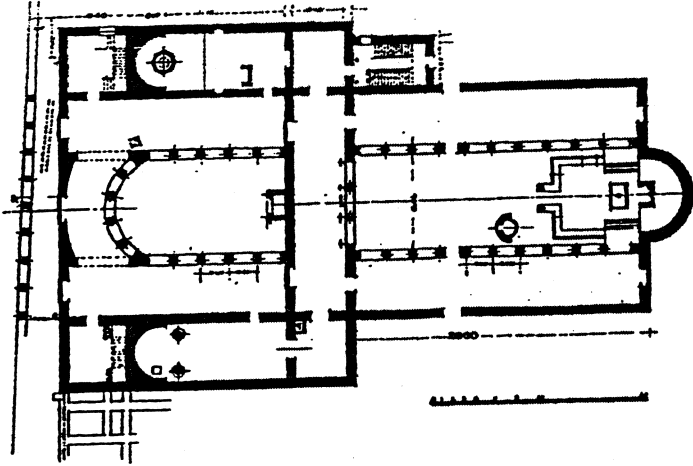

Νέα Αγχιάλος (Φθιώτιδες Θήβες)

Οι εκκλησίες της παλαιοχριστιανικής πόλης. Το συγκρότημα των βασιλικών του Αρχιερέως Πέτρου.

1. Αρχική εκκλησία (φάση α'), 4^{ος} αιώνας.
2. Δεύτερη εκκλησία (φάσεις β' και γ'), 5^{ος} αιώνας.
3. Τρίτη εκκλησία (φάσεις δ' - ζ'), 6^{ος} αιώνας.

