

Ενότητα 5

Η Βυζαντινή Ανασκαφή 1
Γιάννης Βαραλής

Ανασκαφική
Βυζαντινή και Μεσαιωνική Ανασκαφική

Κείμενα για προετοιμασία και κριτική:

Ousterhout R., Γουρίδης Α., Ένα βυζαντινό κτίριο δίπλα στον Άγιο Αθανάσιο Διδυμοτείχου, ΑΕΜΘ 5 (1991) 515-525
Πάλλας Δ., Ανασκαφικά έρευναι εν Λεχαίω, ΠΑΕ 1965, 157-166

Μέθοδοι και Βιβλιογραφία

Sir Robert Eric Mortimer Wheeler (1890-1976)

“Archaeology from the Earth”

M. de BOUARD

***“MANUEL D’ ARCHEOLOGIE MEDIEVALE
De la fouille a l’ histoire”***

- Κεφ. 1^ο: Από την Ιστορία στην Ανασκαφή
- Κεφ. 2^ο: Η Προετοιμασία της Ανασκαφής
- Κεφ. 3^ο: Η Ανασκαφή
- Κεφ. 4^ο: Από την Ανασκαφή στην Ιστορία

Gerrard Chr., *Medieval Archaeology: Understanding Traditions and Contemporary Approaches*,
London 2003

- Μέρος 1^ο: Η Ανακάλυψη της Άγνοιας (1800-1945)
- Μέρος 2^ο: Προς το Φως (1945-1989)
- Μέρος 3^ο: Οι Άνεμοι της Αλλαγής (1990-)

The Society For Medieval Archaeology

Ίδρυση: 1957

<http://www.socmedarch.org/>

The Society For Post-Medieval Archaeology

Ίδρυση: 1966

<http://www.spma.org.uk>

- Ιταλία: *Archeologia Medievale*
- Γαλλία: *Archeologie Medievale*

- **Hodges R.**, Method and Theory in Medieval Archaeology, *Archeologia Medievale* 9 (1982) 7-38
- **Hodges R.**, New Approaches to Medieval Archaeology, στο: D.A. Hinton (έκδ.), *25 Years of Medieval Archaeology*, Sheffield 1983, 24-32

Ελλάδα

- **Γεώργιος Σωτηρίου (1887-1964)**
- **Αναστάσιος Ορλάνδος (1887-1979)**
- **Ανδρέας Ξυγγόπουλος (1891-1979)**
- **Δημήτριος Πάλλας (1907-1995)**

- Αρχαιολογικόν Δελτίον
- Πρακτικά της Αρχαιολογικής Εταιρείας
- Δελτίον της Χριστιανικής Αρχαιολογικής Εταιρείας

“The Archaeological Study of Churches”
Edited by **Peter Addyman** and **Richard Morris**,
CBA Research Report, 1976

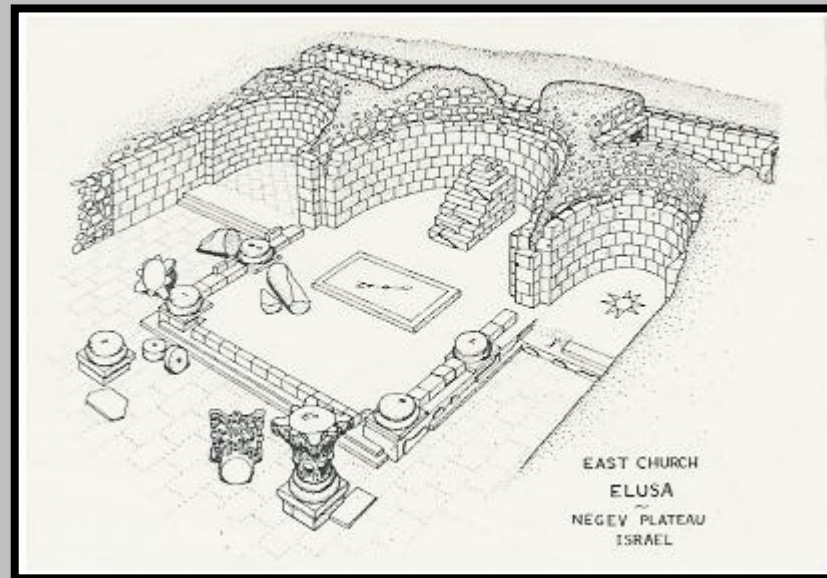
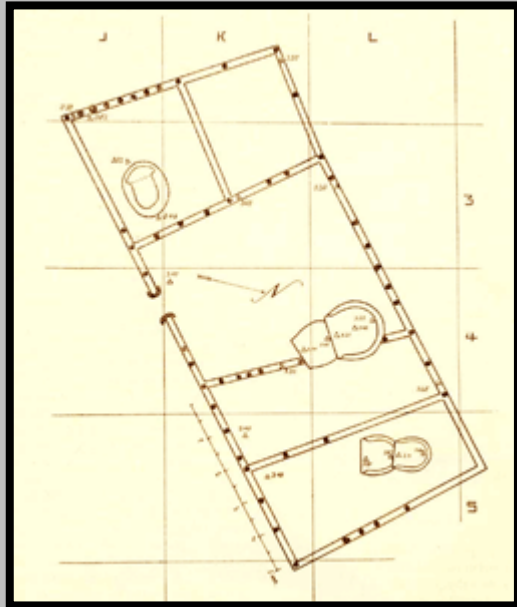



Image by Ggia: CCBYSA









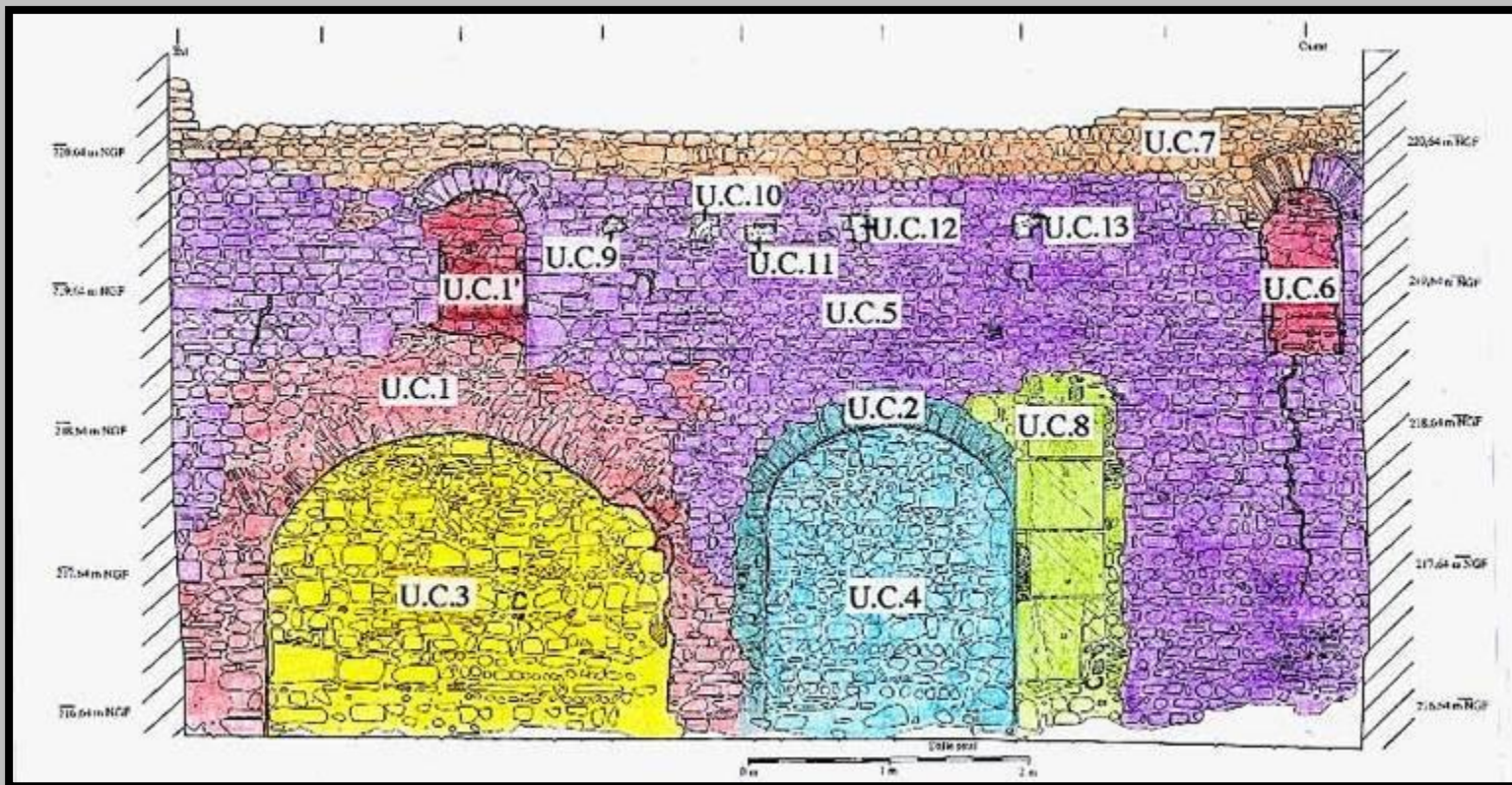

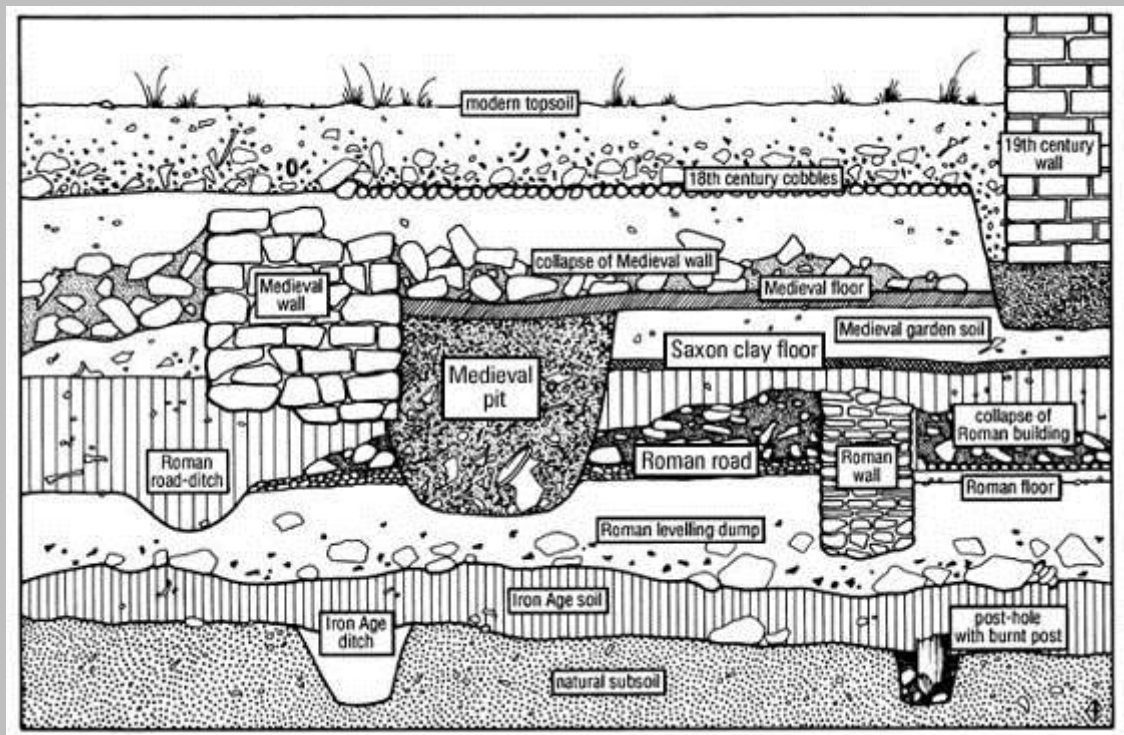
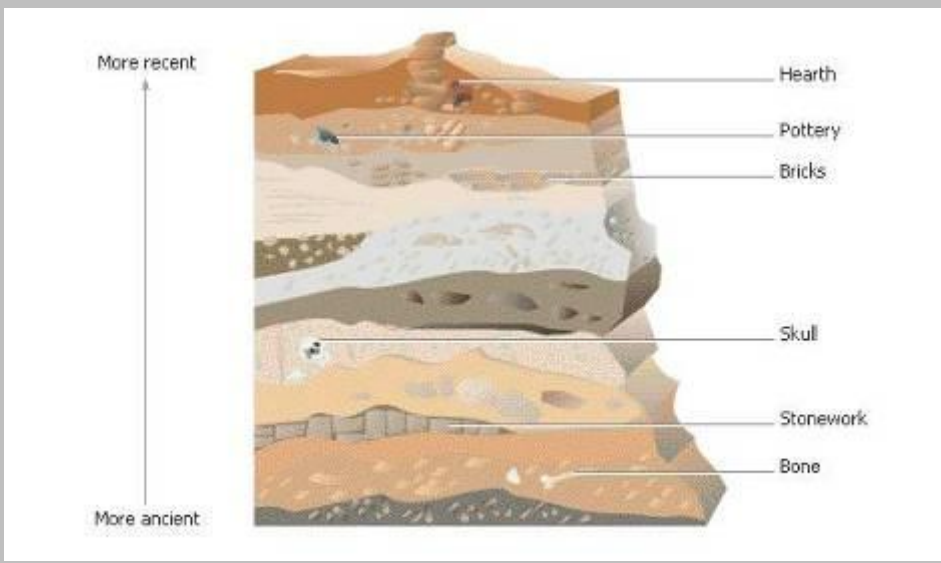

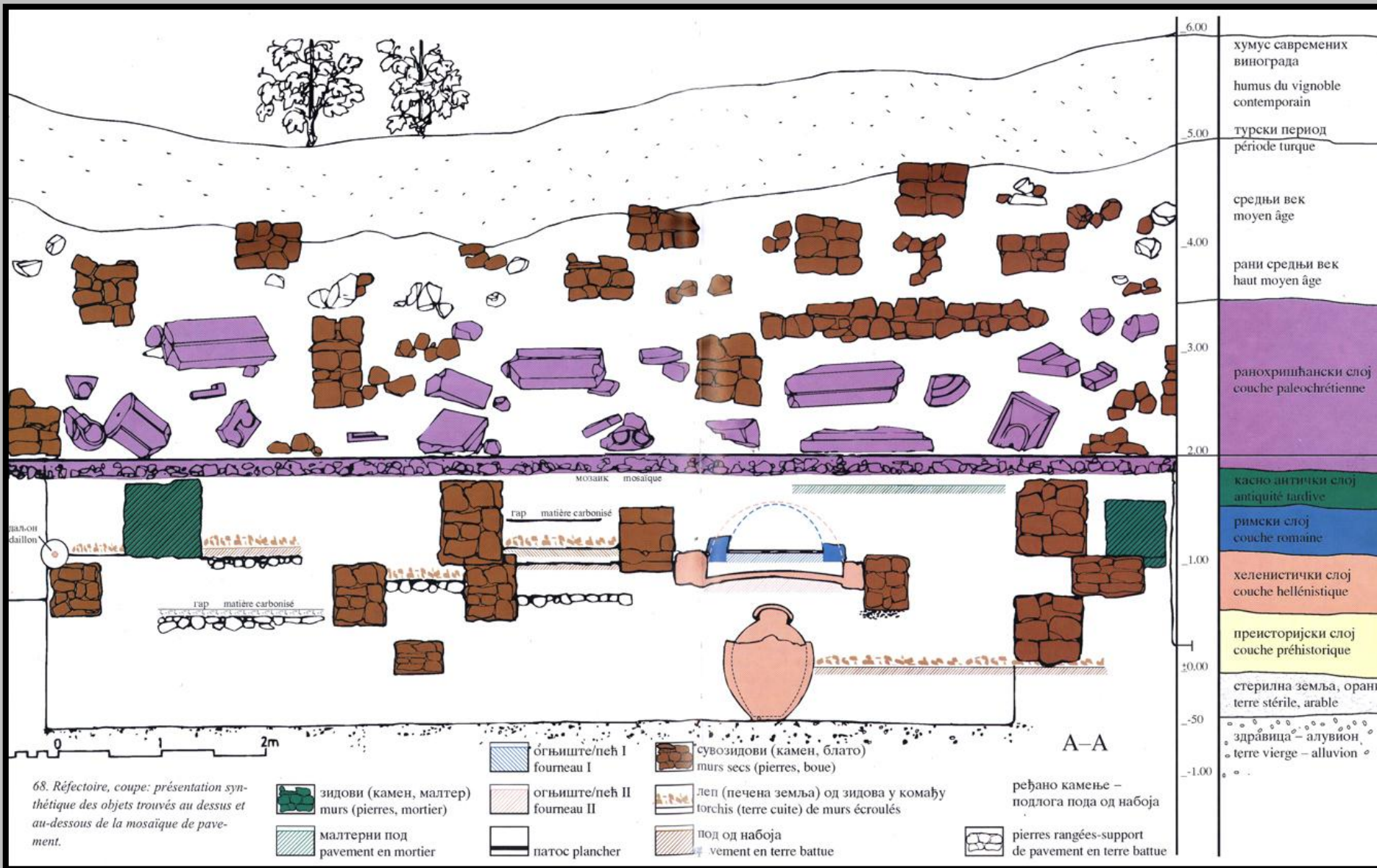

Cvetković-Tomasević G., *Mosaïques de pavement paléobyzantines dans le palais épiscopal à Héraklea Lynkestis. Fouilles archéologiques au-dessus et au-dessous des mosaïques*, Beograd 2002

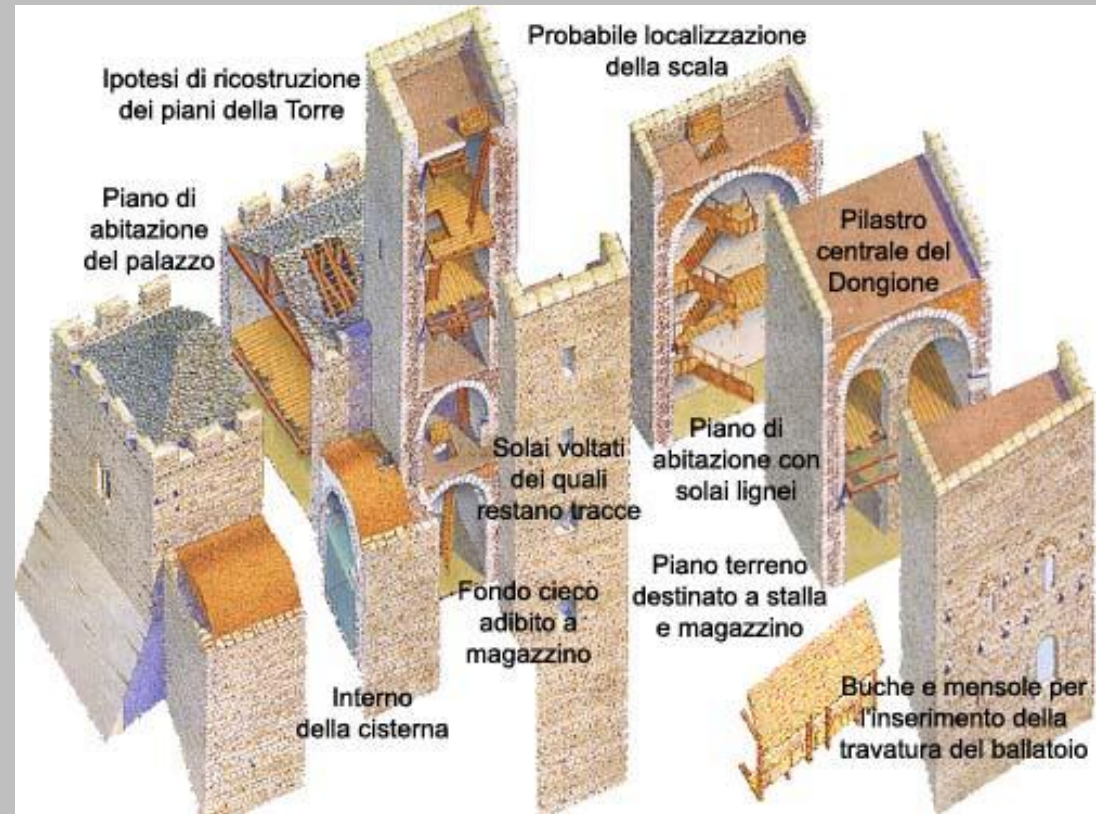
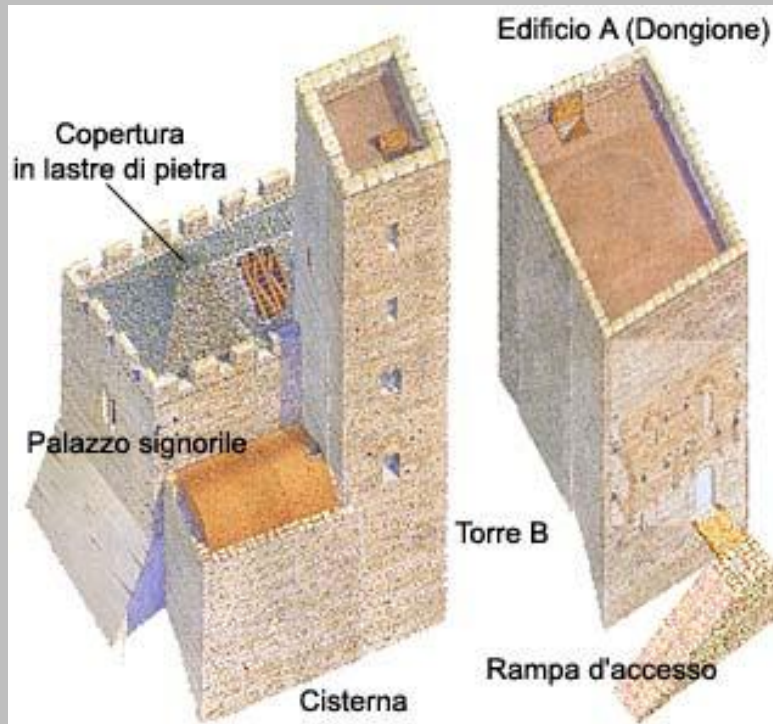

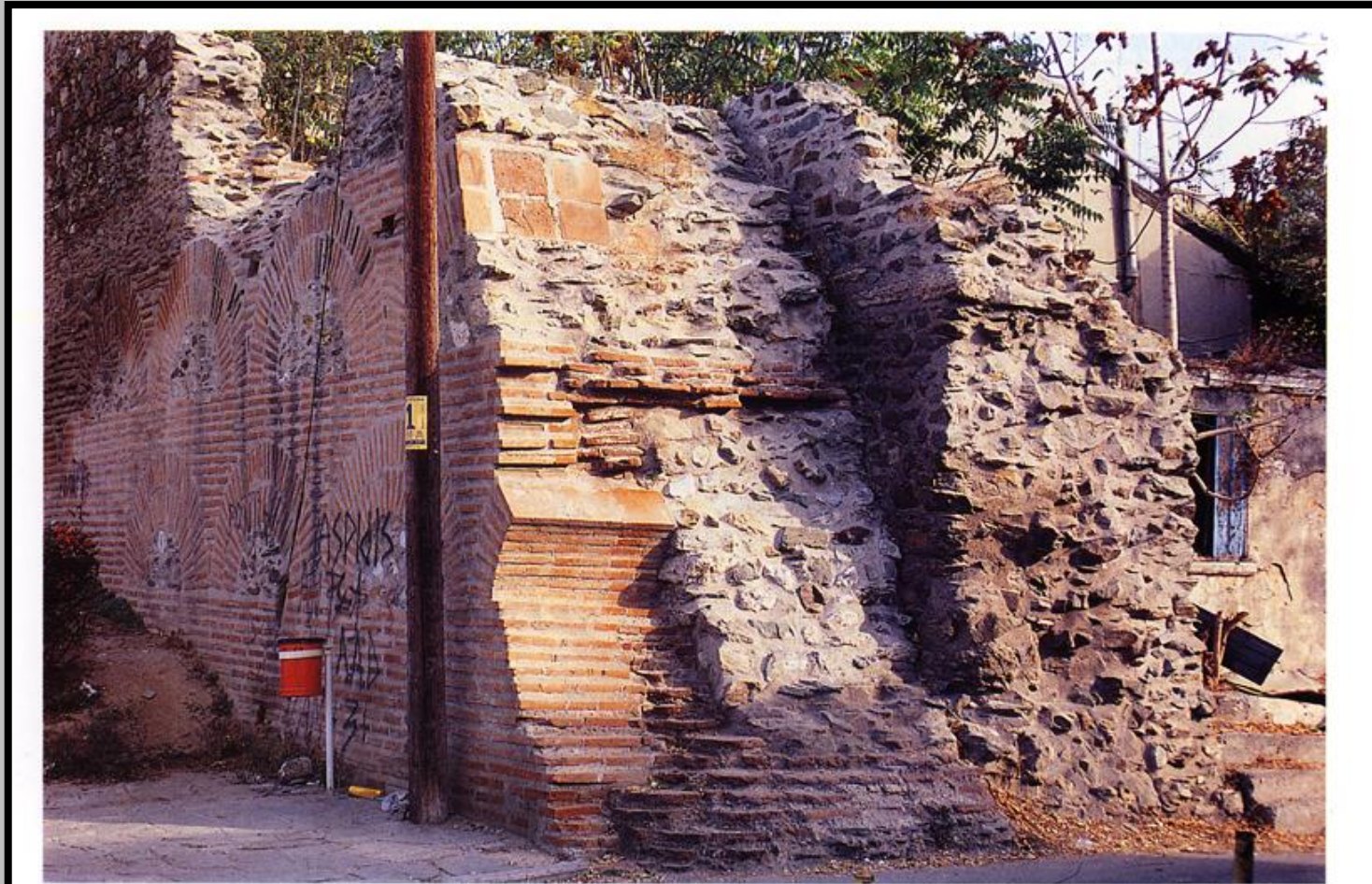

Εικ. 73. Ρήγμα του περιβόλου στην οδό Σαχτούρη. Εξωτερικά διακρίνεται η παλαιοχριστιανική οχύρωση μετά τις πρόσφατες επισκευές και εσωτερικά η ρωμαϊκή, σε επαφή.

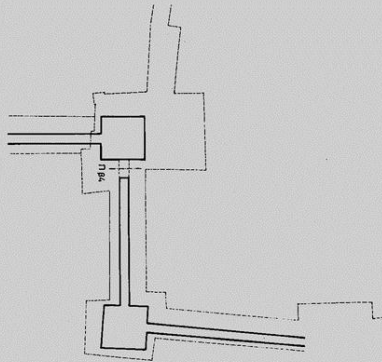

Σχ. 6. Κάτοψη δυτικού κόμβου.
Πρώτη ρωμαϊκή φάση.

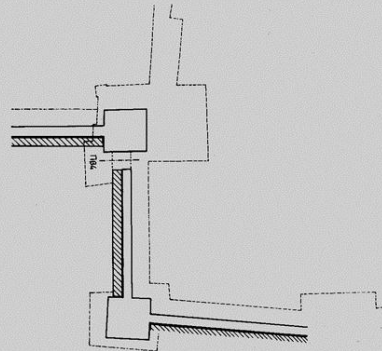

Σχ. 7. Κάτοψη δυτικού κόμβου.
Φάση εποχής Ιουλιανού.

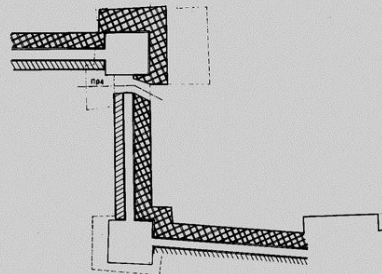

Σχ. 8. Κάτοψη δυτικού κόμβου.
Δεύτερο τέταρτο 7ου αι. μ.Χ. (έργο Πύρρου).



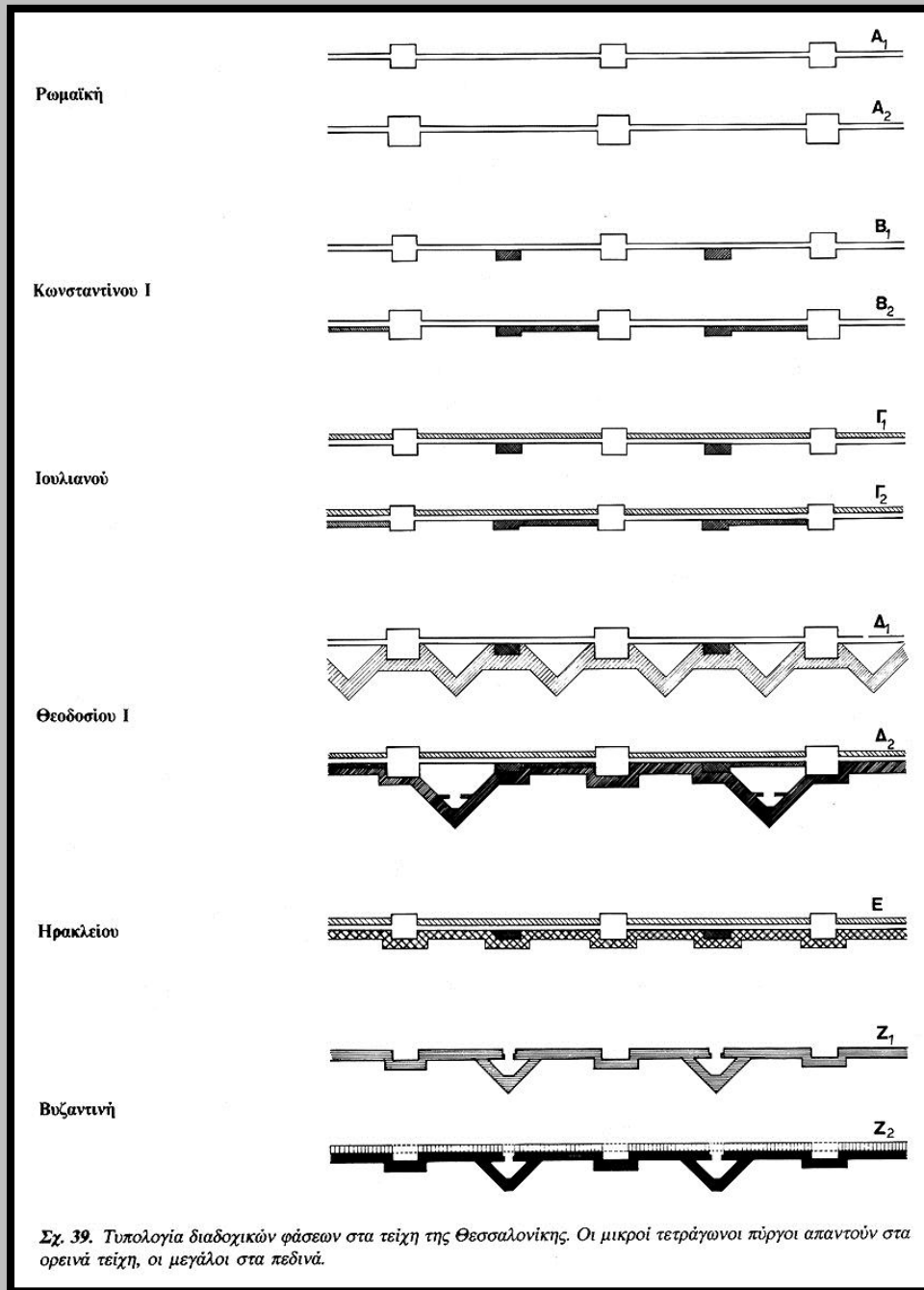

Σχ. 39. Τυπολογία διαδοχικών φάσεων στα τείχη της Θεσσαλονίκης. Οι μικροί τετράγωνοι πύργοι απαντούν στα ορεινά τείχη, οι μεγάλοι στα πεδινά.

**Πύλη Καλέπορτες, πεντάπλευρος
πύργος (7^{ος} -8^{ος} αι.)**



**Πύλη Νερόπορτες, εξωτερική
πόρτα της πρώιμης
Οθωμανική περιόδου, και
εσωτερική πόρτα της
υστεροβυζαντινής εποχής**



Α σκέλος τειχών, πύργος με μονόγραμμα του πρωτοστράτορα Κωνσταντίνου Τραχανειώτη (1351/2)



Βρανούσης Λ., *Ιστορικά και τοπογραφικά του μεσαιωνικού Κάστρου των Ιωαννίνων*, Ιωάννινα 1968

Τσουρής Κ., *Η βυζαντινή οχύρωση των Ιωαννίνων*, *ΗπειροΧρον* 25 (1983) 133-157

Κωνσταντίνος Δ., *Το Κάστρο των Ιωαννίνων*, Αθήνα 1997

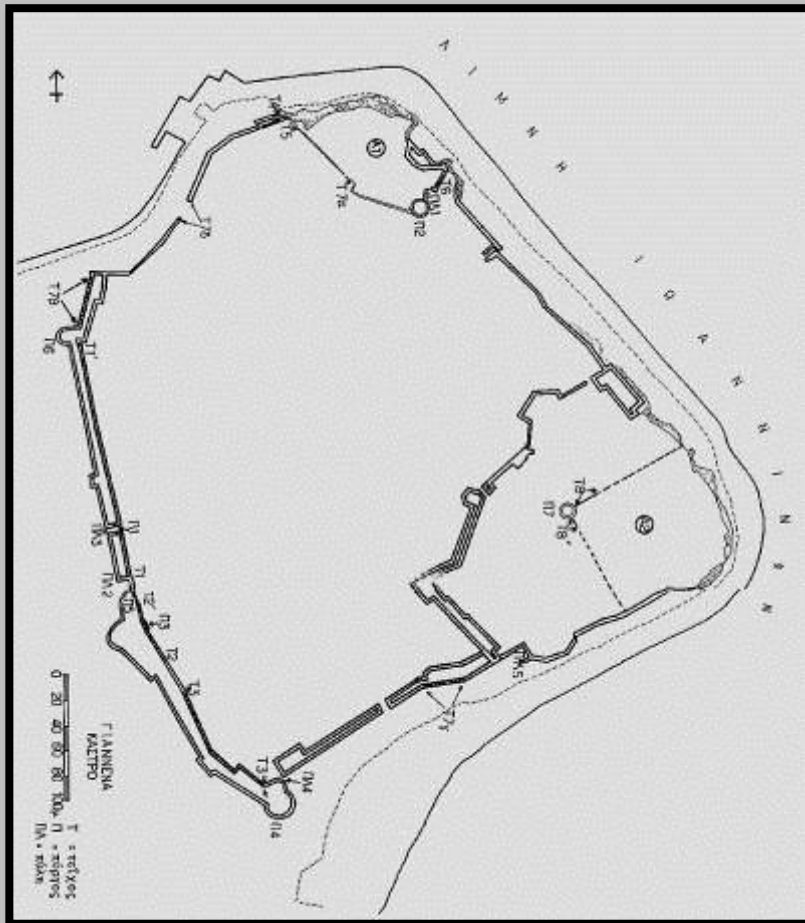

Ἡ βυζαντινὴ οὐχύρωση τῶν Ἰωαννίνων

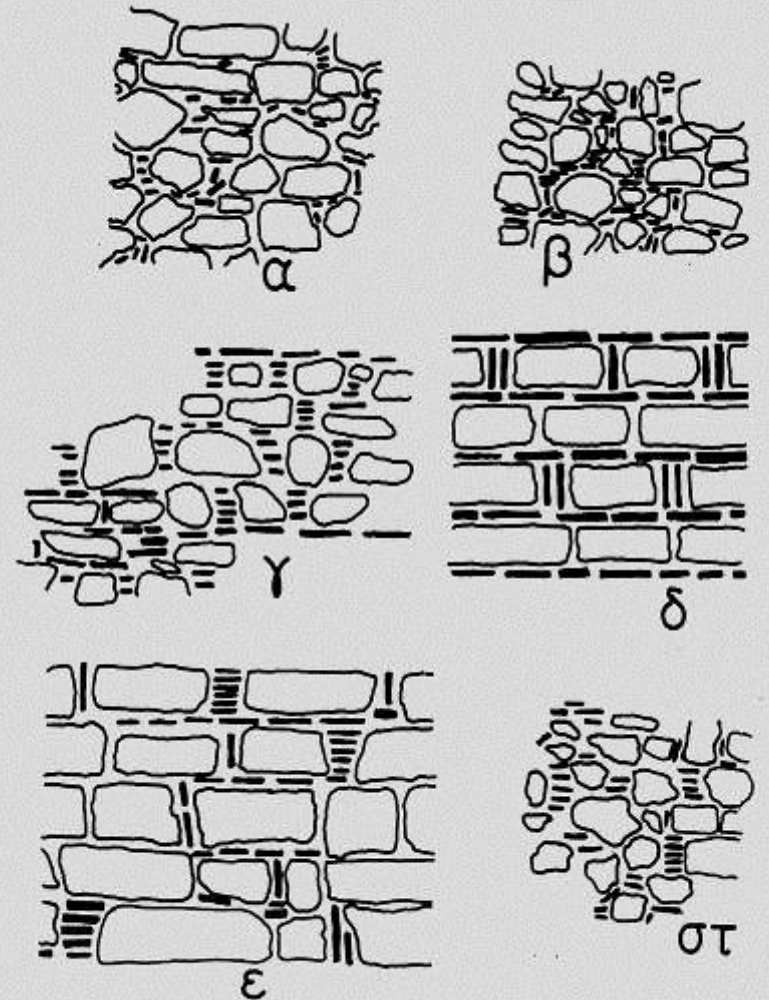

Σχ. 2. Κάστρο Ἰωαννίνων. Παραδείγματα τειχοδομιῶν: α, β = τείχος ὁδοῦ Ἰουστινιανοῦ (Τ1-Τ1'). γ = πύλη ἀκρόπολης Δημ. Μουσείου (ΠΛ1). δ, ε = πύργος τοῦ Θεωμᾶ (Π13). στ. = τείχος Τ3-Τ3'.





Ταφική αρχαιολογία: καλυβίτες και κιβωτιόσχημοι τάφοι,
σαρκοφάγοι





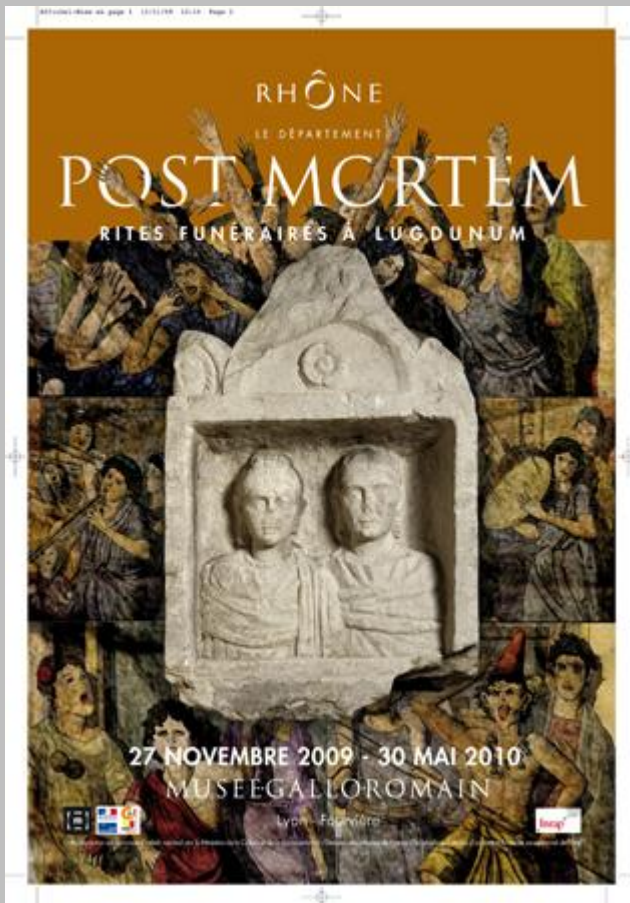

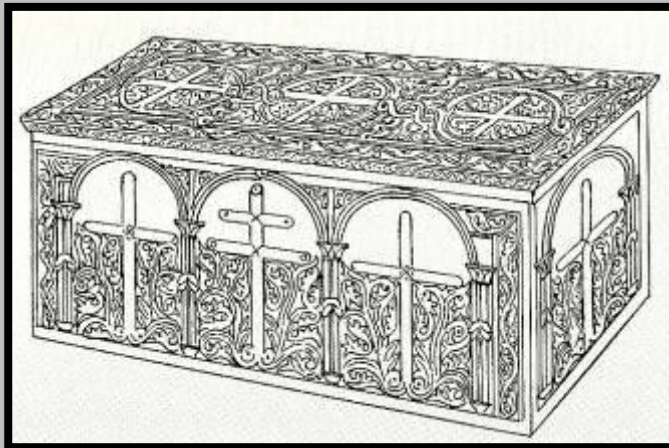
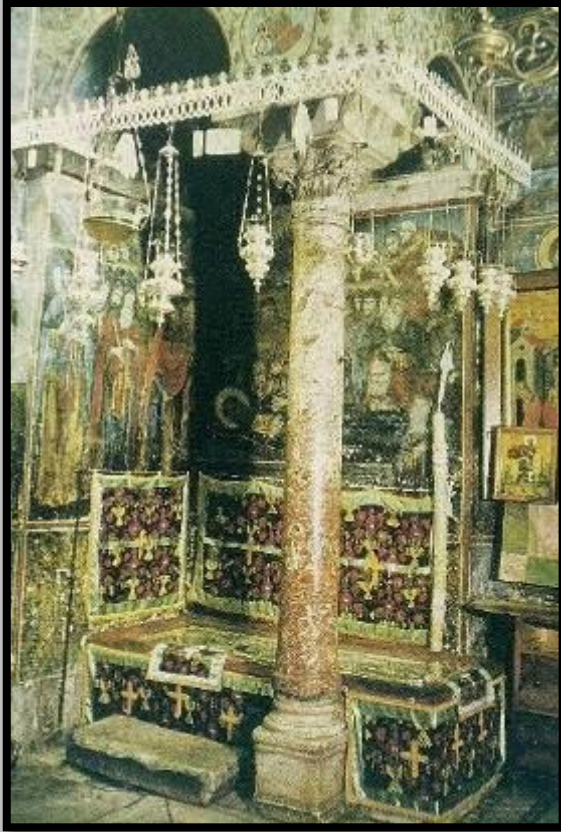





1. Grave 5, view from E to W; first individual.



2. Grave 5, view from E to W; second and third individuals.



3. Grave 5, view from E to W; final.



4. Grave 5, the earrings.



5. The same type of earrings found at Azoros, near Elaseon, apud Papanikola-Bakirtzi 2002, p. 428, fig. 551.

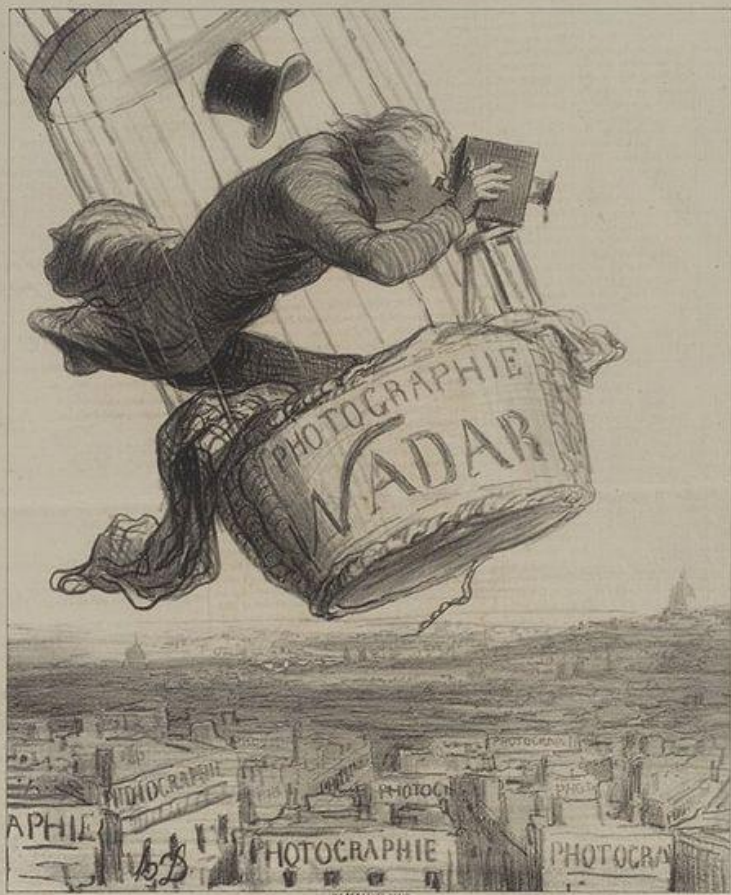

NADAR, élevant la Photographie à la hauteur de l'Art



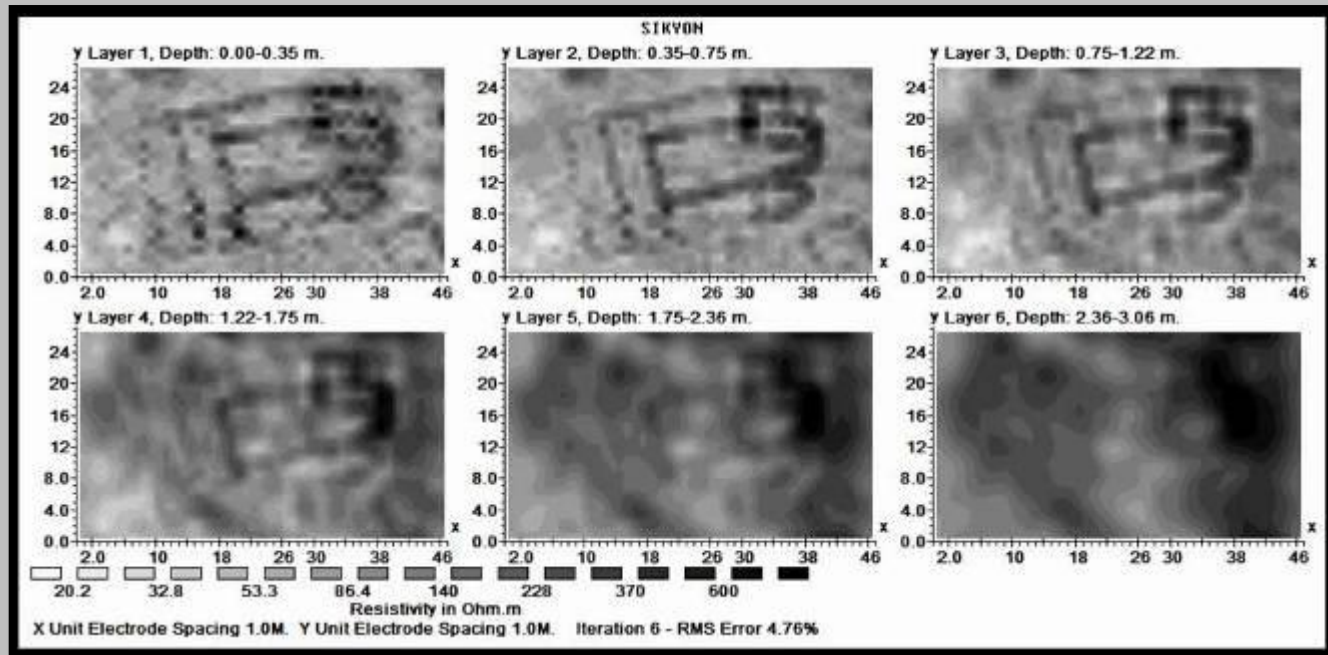

Bruce G. Trigger

ΜΙΑ ΙΣ
ΤΟΡΙΑ
ΤΗΣ ΑΡ
ΧΑΙΟΛ
ΟΓΙΚΗΣ
ΣΚΕΨΗΣ

ΕΚΔΟΣΕΙΣ ΚΑΛΩΣ

Η συζήτηση για το εάν η αρχαιολογία συνδέεται στενότερα με την ιστορία ή την ανθρωπολογία είναι στενά συνυφασμένη με την επίσης δίχως τέλος διαφωνία για το αν η αρχαιολογική κατανόηση της ανθρώπινης συμπεριφοράς θα έπρεπε να πάρει τη μορφή των ιστορικών εξηγήσεων ή των νομοθετικών γενικεύσεων. Αφού οι περισσότεροι αρχαιολόγοι ενδιαφέρονται πρωτίστως να μάθουν τι συνέβη στο παρελθόν, η διαφωνία έχει επικεντρωθεί στο ερώτημα εάν ο κύριος στόχος θα έπρεπε να είναι η ερμηνεία μεμονωμένων γεγονότων με όλη την ιδιογραφική μερικότητά τους ή η παραγωγή εξελικτικών γενικεύσεων σχετικά με τη φύση της πολιτισμικής αλλαγής. Η πρώτη εκδοχή έχει υποστηριχθεί από τους οπαδούς της πολιτισμικής-ιστορικής αρχαιολογίας, το κύριο ενδιαφέρον των οποίων είναι η λεπτομερής μελέτη συγκεκριμένων λαών, πολιτισμών ή περιοχών, ενώ η δεύτερη έχει υποστηριχθεί έντονα από τους οπαδούς της διαδικαστικής αρχαιολογίας. Πρακτικά, οι αρχαιολόγοι υποστηρικτές και των δύο απόψεων έχουν προσπαθήσει να διατυπώσουν όχι μόνο επαναστατικές γενικεύσεις, αλλά και λειτουργικές, ως βάση για την εξαγωγή συμπερασμάτων σχετικά με την ανθρώπινη συμπεριφορά από τα αρχαιολογικά δεδομένα.

Bruce G. Trigger

ΜΙΑ ΙΣ
ΤΟΡΙΑ
ΤΗΣ ΑΡ
ΧΑΙΟΛ
ΟΓΙΚΗΣ
ΣΚΕΨΗΣ

ΕΚΔΟΣΕΙΣ ΚΑΛΩΣ

Η αρχαιολογία μπορεί να συμβάλει στη γενική κατανόηση της ανθρώπινης συμπεριφοράς, καθώς παρέχει πληροφορίες σχετικά με τις αλλαγές που συμβαίνουν σε μεγάλες χρονικές περιόδους και που κατά συνέπεια δεν μπορούν να μελετηθούν μέσω των σύγχρονων δεδομένων των κοινωνικών επιστημών. Αυτή η χρονική προοπτική αντισταθμίζει σε μεγάλο βαθμό την έλλειψη άμεσων πληροφοριών σχετικά με τις αντιλήψεις και τις προθέσεις, η οποία, λόγω απουσίας άλλων πηγών πληροφοριών για ορισμένες πολιτισμικές πλευρές του παρελθόντος, μειώνει σημαντικά το ρόλο της αρχαιολογίας σε αντικείμενο εξέτασης των περιορισμών που τίθενται στην ανθρώπινη συμπεριφορά. Οι θεωρίες υψηλού επιπέδου για την ανθρώπινη συμπεριφορά λέγεται ότι δεν μπορούν να καταρριφθούν άμεσα. Ωστόσο, συγκρίνοντας διαφορετικές αρχαιολογικές ακολουθίες και προσπαθώντας να τις κατανοήσει ως αποδείξεις της αλλαγής των κοινωνιών στο πέρασμα του χρόνου, η αρχαιολογία ανακαλύπτει διαχρονικές κανονικότητες που είναι σημαντικές για την αξιολόγηση των θεωριών υψηλού επιπέδου. Για να επιτευχθεί κάτι τέτοιο πρέπει όχι μόνο να δοθεί προσοχή στην εξαγωγή της συμπεριφοράς από τα αρχαιολογικά δεδομένα, αλλά και στην επεξεργασία ακόμα πιο λεπτομερών χρονολογήσεων. Αυτό φέρνει τους αρχαιολόγους πίσω στο αρχικό πρόβλημα που είχε τεθεί από το γνωστικό αντικείμενό τους και το οποίο δεν μπορεί να ξεπεραστεί. Μόνο εφόσον οι αρχαιολόγοι κατανοήσουν τη σειρά με την οποία αλλάζουν οι πολιτισμικοί παράγοντες, θα έχουν μια βάση για ν' αρχίσουν να κατανοούν και τις αιτιακές σχέσεις που τους συνδέουν (Wylie 1985β: 77-8).

Χρηματοδότηση

- Το παρόν εκπαιδευτικό υλικό έχει αναπτυχθεί στο πλαίσιο του εκπαιδευτικού έργου του διδάσκοντα.
- Το έργο «**Ανοικτά Ακαδημαϊκά Μαθήματα στο Πανεπιστήμιο Θεσσαλίας**» έχει χρηματοδοτήσει μόνο την αναδιαμόρφωση του εκπαιδευτικού υλικού.
- Το έργο υλοποιείται στο πλαίσιο του Επιχειρησιακού Προγράμματος «Εκπαίδευση και Δια Βίου Μάθηση» και συγχρηματοδοτείται από την Ευρωπαϊκή Ένωση (Ευρωπαϊκό Κοινωνικό Ταμείο) και από εθνικούς πόρους.



Σημείωμα Αδειοδότησης

Το παρόν υλικό διατίθεται με τους όρους της άδειας χρήσης Creative Commons Αναφορά, Μη Εμπορική Χρήση, Παρόμοια Διανομή 4.0 [1] ή μεταγενέστερη, Διεθνής Έκδοση. Εξαιρούνται τα αυτοτελή έργα τρίτων π.χ. φωτογραφίες, διαγράμματα κ.λ.π., τα οποία εμπεριέχονται σε αυτό και τα οποία αναφέρονται μαζί με τους όρους χρήσης τους στο «Σημείωμα Χρήσης Έργων Τρίτων».



[1] <http://creativecommons.org/licenses/by-nc-sa/4.0/>

Ως **Μη Εμπορική** ορίζεται η χρήση:

- που δεν περιλαμβάνει άμεσο ή έμμεσο οικονομικό όφελος από την χρήση του έργου, για το διανομέα του έργου και αδειοδόχο
- που δεν περιλαμβάνει οικονομική συναλλαγή ως προϋπόθεση για τη χρήση ή πρόσβαση στο έργο
- που δεν προσπορίζει στο διανομέα του έργου και αδειοδόχο έμμεσο οικονομικό όφελος (π.χ. διαφημίσεις) από την προβολή του έργου σε διαδικτυακό τόπο

Ο δικαιούχος μπορεί να παρέχει στον αδειοδόχο ξεχωριστή άδεια να χρησιμοποιεί το έργο για εμπορική χρήση, εφόσον αυτό του ζητηθεί.

Το copyright έργων τρίτων ανήκει εξ ολοκλήρου στους δημιουργούς τους. Τα έργα χρησιμοποιήθηκαν στο πλαίσιο του μαθήματος αποκλειστικά για εκπαιδευτικούς και μη κερδοσκοπικούς σκοπούς.